

## NOVA-EX

03.5619



II 2G Ex db eb mb IIC T6 Gb  
II 2D Ex tb IIIC T85°C Db IP65

Certificate No.: TÜV IT 16 ATEX 082 X  
Certificate No.: IECEx TPS 17.0002X

**3**  
years  
warranty\*

PATENT PROTECTED

\*go to [scangrip.com](http://scangrip.com) to register



COB



2900/5800  
lux@0.5m  
(step 1/2)



1700/3400 lumen  
(step 1/2)



35W



10m  
3x1.0mm<sup>2</sup> H05RN-F



IP65



270x266x123 mm



5.3 kg



-20° to +45° C

# UK NOVA-EX

## AC Work Light

### Important Reminders

- Please read this instruction before any use, maintenance and service of explosion-proof lights.
- The explosion-proof light must be used by a certain professional training person.
- Must use the replacement parts which produced or appointed by the manufacturer for maintenance. Make sure the maintenance and service are not in a dangerous place and fulfilled by professional trained person. Using the parts which not manufactured by Scangrip A/S. will destroy the explosion-proof performance of the explosion-proof lights.
- The explosion-proof lights should comply with the relevant laws and regulations of the European Union.

### WARNING!

- Only open in non-dangerous location!

### WARNING!

#### Battery Pack:

- Only use the power pack from Scangrip A/S. Part No.31300100.  
Model No.: ZH-35W-35C1000  
Input Voltage: AC100-240V/50-60Hz, Input Current: 0.4A, Output Voltage:DC26V-33V,  
Output Current: 1.0A

## 1. STANDARD

IEC 60079-0:2017 Explosive atmospheres — Par0:Equipment — General requirements  
IEC 60079-1:2014 Explosive atmospheres — Par1:Equipment protection by flameproof enclosures "d"  
IEC 60079-7:2015 Explosive atmospheres — Par7:Equipment protection by increased safety "e"  
IEC 60079-18:2014 Explosive atmospheres — Par18:Equipment protection by type of protection "m"  
IEC 60079-11:2012 Explosive atmospheres — Par11:Equipment protection by intrinsic safety "i"  
IEC 60079-28:2014 Explosive atmospheres — Par28:protection of equipment and transmission systems using optical radiation  
IEC60079-31:2013 Explosive atmospheres — Par31: Equipment dust ignition protection by enclosure"t"  
IEC 60529:2001 Degrees of protection provided by enclosure(IP code)

## 2. Product Model Definition and Basic Parameters

### Product Model Definition

AC work light NOVA-EX 03.5619

Product Model NO.  
Product Description

### Interpretation of product sequence code rules

23 1 16 34 1 0001

Sequence code for product production  
What day of the week was the product made  
Which week was the product made  
Which year was it produced (The last two digits of the year)  
Production line number  
Product type code

### Basic Parameters: Table 1.

Table 1: Light Design Parameters

Product Description:	AC work light
Product Model No.:	NOVA-EX 03.5619
Rated Voltage:	AC100-120V/60Hz AC220-240V/50Hz
Power Rating:	35W
Input Current:	1.0A Max
Dangerous Zone:	Zone 1、 Zone 2/ Zone 21、 Zone 22
Explosion-proof Symbol:	⊕ II 2G Ex db eb mb IIC T6 Gb/ II 2D Ex tb IIIC T85°C Db IP65
Luminous Flux:	High 3400lm

CRI (Ra):	>90
CCT:	6000K
IPXX:	IP65
Operation Temperature(°C):	-20°C~+45°C
Storage Temperature(°C):	-20°C~+45°C
Product Dimension:	L270*W266*H123mm
Product Weight:	5.3Kg

### 3. Usage and Application Scope

NOVA-EX 03.5619 of AC work light (abbr. Explosion-proof light in the following instruction) is suitable for using in explosive area of Zone 1, Zone 2, Zone 21, Zone 22, gas group IIA/IIB/IIC, dust group IIIA/IIIB/IIIC and Temperature Group T1-T6/T85°C. It is suitable for using in temporary local auxiliary lighting and local main lighting for the industries of petroleum produce, smelting, chemical, pharmaceutical, brewing, military reserve, etc.

### 4. STRUCTURE

- Explosion-proof cavity which includes the light source gluing contact surface cannot be repaired if any damage or crack happens.
- The threads of explosion-proof cavity for the switch part cannot be repaired if any damage or crack happens.
- The cylinder part of explosion-proof cavity for the switch part cannot be repaired if any damage or crack happens.

### 5. INSTRUCTION

- Before use, please check whether the packing is in good condition, if there is any visible damage of the light and charger. For the flood light, please check if there is any visible damage of the structure or "abnormal sound" inside. Please open the light to check if the damage will influence the explosion-proof performance and make appropriate treatment.
- Please check if the explosion-proof light nameplate parameters listed are conformed to the actual conditions of use.
- The explosion-proof light is with angle adjusting function from 0° -180°. to meet a variety of angle lighting orientation.
- The explosion-proof light is with three modes Low, High, OFF. Press first "Low", second "High", third "OFF".
- The power part is cast sealed. Stop use the light when the cast sealing material turn soft, crack and expand.
- When wiring, make sure there is no absent of the seal ring, the retainer ring and the compression nut in the cable leading device. The cable which goes through the leading device should be grounded. Tighten the compression nut at last.
- The following operations are prohibited in any possible dangerous area:  
Open the light when it is working or turning off the load.  
Regular or occasional maintenance and repair.
- The persons who use the light at site should know about the performance of explosion-proof light. Turn off the light in time and evacuate the dangerous area when find any abnormal phenomenon. Unqualified repair person is not allowed to repair the explosion-proof lights.

### 6. MAINTENANCE

- The service man must have on-the-job training to know the specification and operating performance of explosion-proof light. They must have professional knowledge and should familiar with the structure of explosion-proof light.
- Clean the dust and dirt on the shell of the explosion-proof light regularly to improve the luminous efficacy and heat dispersion performance. A wet cloth can be used for cleaning.
- Check whether the transparent parts have been impacted by foreign body regularly. Check whether the fasteners and inner components are loose, soldering off or corroded. If yes, do not use it until maintained.
- If use the light in damp environment, please regularly check and change the sealing components to ensure the protective performance of the shell.
- When the cast sealing material turn soft, crack and expand obviously, please change the power immediately.
- The sealing ring, retainer ring and compression nut in the cable leading device cannot be omitted, miss assembling of any part of them, or easily discarded.
- When disassemble the light, must comply with the warning requirements to operate in non-dangerous area.

- After open the shell, should check whether the sealing components become hard or adhesive; whether the insulating layer of the wire become green or carbonized; whether the insulating parts and electrical components become deformed or have scorch. If these problems are found, must repair the light immediately.
- The model, specification, dimension and performance of the parts for maintaining should keep the same as the original ones.
- Before closing the shell, should use replacement type anti rust oil on the explosive-proof threads and check whether the sealing ring is at the original location by achieve the sealing function when close the shell.
- Do not disassemble the sealing parts of the light often. Otherwise the explosive-proof function will be affected.

### 7. Special condition for safe use:

- Repairs of the flameproof joints may only be made by the manufacturer or on behalf of the manufacturer and on his own responsibility. Repair in compliance with the values in tables 1 and 2 of IEC 60079-1 is not accepted.
- The external earth connection facility shall be connected reliably.
- Fasteners related with flameproof joints shall have property class at least A2-70.
- The torque for the screws of the terminal box shall be in the range of  $22 \pm 2$ kgf.
- When installation, use and maintenance, observe following standards IEC 60079-10, IEC60079-14, IEC60079-17 and IEC 60079-19.
- The connection to the power source shall be located in a safe area. If the connection has to be located in Ex-zones, certified connectors or junction box with enough rating shall be used.

### 8. External Dimension and Installation Diagram (Figures)

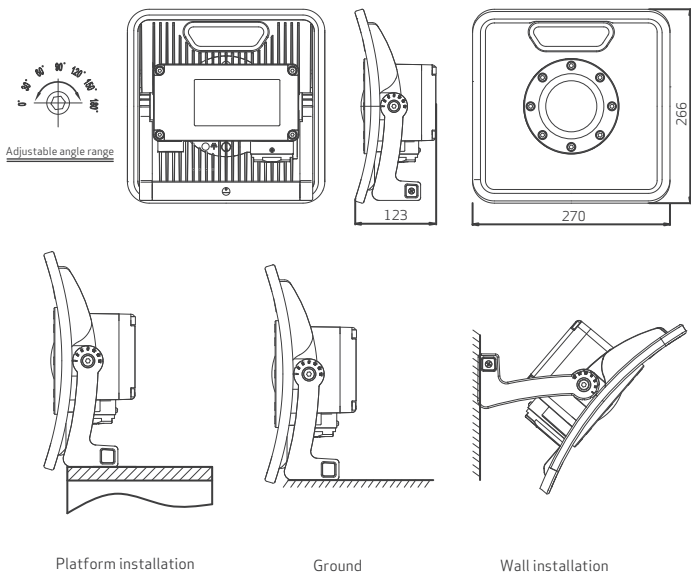

Platform installation

Ground

Wall installation

# DK NOVA-EX

AC arbejdslampe

## Vigtige påmindelser

- Læs venligst denne instruktion før enhver brug, vedligeholdelse og service af de eksplosionssikre lamper.
- eksplosionssikre lamper skal bruges af en uddannet, professionel og kompetent person.
- Man skal bruge de reservedele, som er fremstillet eller udpeget af fabrikanten til vedligeholdelsen. Sørg for vedligeholdelse og service ikke foregår et farligt sted og udføres af en uddannet, professionel og kompetent person. Såfremt man bruger dele, som ikke er fremstillet af Scangrip A/S, ødelægger man den eksplosionssikre lampes eksplosionssikre egenskab.
- Eksplosionssikre lamper skal overholde de relevante love og regler i den Europæiske Union.

## ADVARSEL!

- Må ikke åbnes i en eksplosiv atmosfære!

## ADVARSEL!

Batterier:

- Brug kun en godkendt driver fra Scangrip A/S, Del-nr. 31300100.  
Model nr.: ZH-35W-35C1000  
Spændingsinput: AC100-240V/50-60Hz, Input strøm: 0,4a, udgangsspænding: DC26V-33V,  
Udgangsstrøm: 1,0A

## 1. STANDARD

IEC 60079-0:2017 Eksplosive atmosfærer, Del 0: Udstyr , generelle krav  
IEC 60079-1:2014 Eksplosive atmosfærer, Del 1: Beskyttelse af udstyr med tryksikre kapslinger "d"  
IEC 60079-7:2015 Eksplosive atmosfærer, Par 7: Beskyttelse af materiel med forhøjet sikkerhed "e"  
IEC 60079-18:2014 Eksplosive atmosfærer, Del 18: Udstyrsbeskyttelse med indkapsling "m"  
IEC 60079-11:2012 Eksplosive atmosfærer, Del 11: Udstyr beskyttelse af integrerede sikkerhed "i"  
IEC 60079-28:2014 Eksplosive atmosfærer, Del 28: Beskyttelse af udstyr og transmissionssystemer, som benytter optisk stråling  
IEC60079-31:2013 Eksplosive atmosfærer, Del 31: Beskyttelse af udstyr mod støvekspllosion med kapsling "t"  
IEC 60529: 2001 Grader af beskyttelse, der ydes af kabinet (IP-kode)

## 2. Produkt modeldefinition og grundlæggende parametre

Produkt modeldefinition

AC arbejdslampe NOVA-EX 03.5619

Produkt model-nr.  
Produktbeskrivelse

Fortolkning af reglerne for produktsekvenskoder

23 1 16 34 1 0001

Sekvenskode for produktfremstilling  
På hvilken ugedag i ugen blev produktet fremstillet  
I hvilken uge blev produktet fremstillet  
i hvilket år blev det produceret (de sidste to cifre i året)  
Nummer på produktionslinjen  
Produkttypekode

Grundlæggende parametre: Tabel 1.

Tabel 1: Lampe designparametre.

Produktbeskrivelse:	AC arbejdslampe
Produkt model-nr.:	NOVA-EX 03.5619
Nominal spænding:	AC100-120V/60Hz AC220-240V/50Hz
Normeret effekt:	35W
Input strøm:	1,0a max
Farezone:	Zone 1, Zone 2 / Zone 21, Zone 22
Eksplosionssikkert symbol:	Ⓔ II 2G Ex db eb mb IIC T6 Gb / II 2D Ex tb IIIC T85°C Db IP65

Lysstrøm:	Høj 3400lm
CRI (Ra):	>90
CCT:	6000K
IPXX:	IP65
Driftstemperatur(°C):	-20°C/+45°C
Opbevaringstemperatur(°C):	-20°C/+45°C
Produktdimension:	L270*B266*H123mm
Produktvægt:	5.3 kg

### 3. Brug og tilsigtet brug

NOVA-EX R 03.5619 er arbejdslampe til vekselstrøm (Fork. Eksplosions sikker lampe i følgende instruktion) er velegnet til brug i eksplosivt område i Zone 1, Zone 2, Zone 21, Zone 22, gasgruppe IIA/IIB/IIC, støvgruppe IIIA/IIIB/IIIC og temperaturgruppe T1 - T6/T85 °C. Den er velegnet til brug som midlertidig lokal, ekstern belysning og lokal primær belysning til industrier som råolieproduktion, smeltning, kemi, medicin, brygning, militær reserve, osv.

### 4. STRUKTUR

- Eksplosions sikkert kabinet, som omfatter at lyskildens klæbende kontaktoverflade kan ikke repareres, hvis der opstår skader eller revner.
- Gevindtet til det eksplosions sikre kabinet til kontakten kan ikke repareres, hvis der opstår skader eller revner.
- Cylinderdelen til det eksplosions sikre kabinet til kontakten kan ikke repareres, hvis der opstår skader eller revner.

### 5. INSTRUCTION

- Før brug, tjek da venligst om emballagen er i god stand, og om der er nogen synlige skader på lampen og oplader. Tjek venligst om der er nogen synlig skade på konstruktionen eller der er nogen "unormal lyd" indeni. Åben lampen for at kontrollere, om skaden vil påvirke den eksplosions sikre ydeevne og foretag passende behandling.
- Tjek venligst om den eksplosions sikre lampes typeskilts parametre er i overensstemmelse med de faktiske anvendelsesbetingelser.
- Den eksplosions sikre lampe lyser med vinkeljustering fra 0-180 grader, for at opfylde en række vinkler for belysningens retning.
- Den eksplosions sikre lampe har to lysudbytte tilstande. Tryk én gang for lav og to gange for høj lysudbytte. Tredje tryk slukker lampen.
- Effektdelen er støbt og forseglet. Stop brugen af lampen, når det støbte tætningsmateriale bliver blødt, knækker og/eller udvides.
- Når man trækker ledninger, skal man huske at tjekke, at der er en tætningsring, låsebånd og kompressionsmøtrik i kabelføringen. Det kabel, der går gennem den førende enhed skal være jordforbundet. Spænd kompressionsmøtrikken til sidst.
- Følgende handlinger er forbudt i eksplosions farlige områder:  
At åbne lampen, når den arbejder eller at fjerne belastningen.  
Regelmæssig eller lejlighedsvis vedligeholdelse og reparation.
- De personer, der bruger lampen på stedet bør kende til eksplosions sikre lampers ydelser. Sluk lampen i tide og evakuere det farlige område, såfremt der forekommer noget unormalt fænomener. U kvalificeret reparationspersonale må ikke reparere den eksplosions sikre lampe.

### 6. VEDLIGEHOLDELSE

- Servicemanden skal have "on-the-job"-træning for at kende specifikationer og driftsresultater for den eksplosions sikre lampe. De skal have professionel viden og bør være bekendt med strukturen i eksplosions sikre lamper.
- Fjern støv og snavs på kabinettet på den eksplosions sikre lampe regelmæssigt, for at forbedre lyseffekten og evnen til at bortlede varme. En våd klud kan anvendes til rengøring.
- Tjek, om de gennemsigtige dele er blevet regelmæssigt påvirket af et fremmedlegeme. Tjek om skruer og indre komponenter er løse, lodninger er faldet af eller er korroderede. Hvis ja, må enheden ikke bruges, før den er istandsat.
- Hvis lampen bruges i fugtige omgivelser, skal man regelmæssigt tjekke den og udskifte forseglingerne, for at sikre den beskyttende skal.
- Stop brugen af lampen, når det støbte tætningsmateriale bliver blødt, knækker og/eller udvides.
- Hverken tætningsringen, låseringen og kompressionsmøtrikken på kabelføringen må udelades eller kasseres, og alle skal bruges, når man samler lampen.

- Når man skiller lampen ad, skal man overholde advarselskravene for at arbejde i et ikke-farligt område.
- Når man har åbnet skallen, bør man tjekke, om forsejlingerne er blevet hårde eller klæbrige; om ledningens isolerende lag er blevet grønt eller forkullede; om de isolerende dele og elektriske komponenter er blevet deforme eller har brændemærker. Hvis disse problemer forekommer, skal man straks reparere lampen.
- Reservedelen(es) model, specifikation, dimension og ydeevne skal opfylde det samme som originalen.
- Før man lukker skallen, skal man påføre en antirust-olie på det eksplosions sikre gevind og tjekke om tætningsringen sidder på den oprindelige placering, for at opnå den korrekte forsejling, når man lukker skallen.
- Undgå at adskille lampens forsejlede dele. Ellers vil den eksplosions sikre funktion blive forringet.

## 7. Særlige betingelser for sikker brug:

- Reparationer af brandsikre samlinger må kun foretages af producenten eller på vegne af producenten og på eget ansvar. Reparation i overensstemmelse med værdierne i tabel 1 og 2 i IEC 60079-1 accepteres ikke.
- Jord beskyttelse skal være tilsluttet anlægget.
- Skruer, der bruges i forbindelse med de flammesikre samlinger, skal mindst opfylde A2-70.
- Tilspændingsmomentet for skrueerne i klemmeboksen skal ligge inden for  $215 \text{ Nm} \pm 20$ .
- Under installation, brug og vedligeholdelse, skal man overholde følgende standarder IEC 60079-10, IEC60079-14, IEC60079-17 og IEC 60079-19.
- Forbindelsen til strømkilden skal være placeret i et sikkert område. Hvis forbindelsen skal være etableres i Ex-zone område, skal certificerede stik eller samledåser med samme EX rating benyttes.

## 8. Eksterne mål og installationsdiagram (tal)

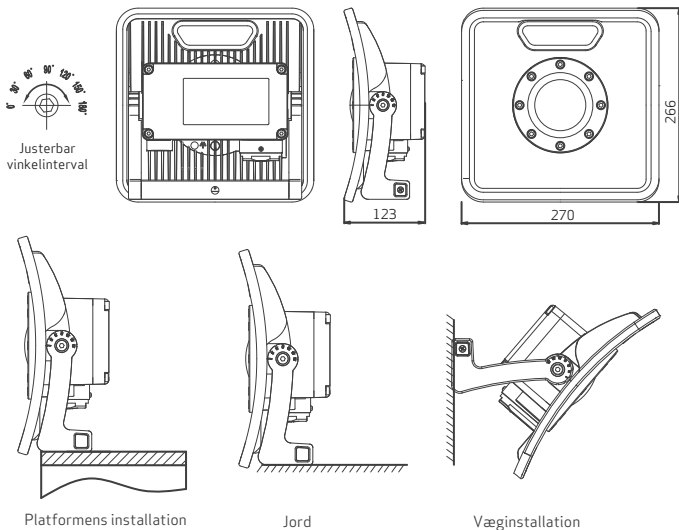

# DE NOVA-EX

Wechselspannungs-Arbeitsleuchte

## Wichtige Hinweise

- Lesen Sie diese Anleitung, bevor Sie eine explosionsgeschützte Leuchte gebrauchen, instandhalten oder reparieren.
- Die explosionsgeschützte Leuchte darf nur von entsprechend geschultem Fachpersonal gebraucht werden.
- Für Wartungseingriffe müssen die vom Hersteller gelieferten bzw. vorgeschriebenen Ersatzteile verwendet werden. Achten Sie darauf, dass Instandhaltung und Reparatur des Geräts von einer Fachperson und in einer nicht explosionsgefährdeten Umgebung ausgeführt werden. Durch die Verwendung von Ersatzteilen, die nicht von Scangrip A/S hergestellt wurden, wird der Explosionsschutz der explosionsgeschützten Leuchten aufgehoben.
- Explosionsgeschützte Leuchten müssen die einschlägigen Vorschriften und Richtlinien der Europäischen Union erfüllen.

## WARNUNG!

- Die Leuchte nicht in einem Gefahrenbereich öffnen!

## WARNUNG!

Batteriepack:

- Nur das Batteriepack von Scangrip A/S verwenden. Teile-Nr. 31300100.  
Modell Nr.: ZH-35W-35C1000  
Eingangsspannung: 100-240 VAC / 50-60 Hz, Stromaufnahme: 0,4 A, Ausgangsspannung: 26 - 33 VDC,  
Ausgangsstromstärke: 1,0 A

## 1. NORMENBEZUG

IEC 60079-0:2017 Explosionsgefährdete Bereiche — Teil 0: Geräte, Allgemeine Anforderungen  
IEC 60079-1:2014 Explosionsgefährdete Bereiche — Teil 1: Geräteschutz durch explosionsgeschützte Gehäuse  
IEC 60079-7:2015 Explosionsgefährdete Bereiche — Teil 7: Geräteschutz durch erhöhte Sicherheit „e“  
IEC 60079-18:2014 Explosionsgefährdete Bereiche — Teil 18: Geräteschutz durch Zündschutzart „m“  
IEC 60079-11:2012 Explosionsgefährdete Bereiche — Teil 11: Geräteschutz durch Eigensicherheit „i“  
IEC 60079-28:2014 Explosionsgefährdete Bereiche — Teil 28: Schutz von Geräten und Übertragungssystemen durch optische Strahlung  
IEC 60079-31:2013 Explosionsgefährdete Bereiche — Teil 31: Staubexplosionsschutz durch Gehäuse „t“  
IEC 60529: 2001 Zündschutzarten durch Gehäuse (IP-Code)

## 2. Definition des Gerätemodells und Basisparameter

Definition des Gerätemodells

Wechselspannungs-Arbeitsleuchte NOVA-EX 03.5619  
Modell-Nr.  
Beschreibung des Geräts

Auslegung der Regeln für den Produktfolgecode

23 1 16 34 1 0001  
Sequenzcode für die Produktherstellung  
An welchem Tag der Woche wurde das Produkt hergestellt?  
In welcher Woche wurde das Produkt hergestellt?  
In welchem Jahr wurde es hergestellt (die letzten beiden Ziffern der Jahreszahl)  
Nummer der Fertigungslinie  
Produkttyp-Code

Basisparameter: Tabelle 1

Tabelle 1: Parameter der Leuchtenkonstruktion

Beschreibung des Geräts:	Wechselspannungs-Arbeitsleuchte
Modell-Nr.:	NOVA-EX 03.5619
Nennspannung:	AC100-120V/60Hz AC220-240V/50Hz
Leistung:	35W
Stromaufnahme:	max. 1,0 A
Gefahrenbereich:	Zone 1, Zone 2 / Zone 21, Zone 22
Ex-Schutz-Symbol:	⊕ II 2G Ex db eb mb IIC T6 Gb / II 2D Ex tb IIIC T85°C Db IP65



Lichtstrom	Hoch 3400 lm
CRI (Ra):	>90
CCT:	6000K
IPXX:	IP65
Betriebstemperatur(°C):	-20°C+45°C
Lagerungstemperatur(°C):	-20°C+45°C
Abmessungen des Geräts:	LxBxH 270 x 266 x 123 mm
Gerätegewicht:	5,3 kg

### 3. Verwendungszweck und Gebrauch

NOVA-EX 03.5619 Wechselspannungs-Arbeitsleuchte (in der folgenden Anleitung als explosionsgeschützte Leuchte bezeichnet) zum Gebrauch in explosionsgefährdeten Bereichen der Zone 1, Zone 2, Zone 21, Zone 22, Gas-Gruppe IIA/IIB/IIIC, Staub-Gruppe IIA/IIIB/IIIC und Temperaturgruppe T1-T6/ T85 °C. Die Leuchte ist als vorübergehende lokale Zusatzbeleuchtung oder lokale Hauptbeleuchtung in der Mineralölindustrie, im Hüttenwesen, in der chemischen und pharmazeutischen Industrie, in Brauereien, beim Militär usw. einsetzbar.

### 4. AUSFÜHRUNG

- Explosionsgeschütztes Gehäuse mit verklebter Abdeckung der Lichtquelle, die im Fall von Rissen oder sonstigen Schäden nicht repariert werden kann.
- Die Gewinde der explosionsgeschützten Aufnahme für den Schalter können im Fall von Rissen oder sonstigen Schäden nicht repariert werden.
- Der zylindrische Abschnitt der explosionsgeschützten Aufnahme für den Schalter kann im Fall von Rissen oder sonstigen Schäden nicht repariert werden.

### 5. GEBRAUCHSANLEITUNG

- Überprüfen Sie vor dem Gebrauch, ob die Verpackung unversehrt ist und ob Leuchte oder Ladegerät sichtbare Schäden aufweisen. Prüfen Sie den Flutlichtstrahler auf sichtbare Schäden am Gehäuse und auf anormale Geräusche im Innern. Öffnen Sie die Leuchte und stellen Sie fest, ob die Schäden den Explosionsschutz mindern. Ergreifen Sie bei Bedarf die erforderlichen Abhilfemaßnahmen.
- Stellen Sie fest, ob die Angaben auf dem Typenschild der explosionsgeschützten Leuchte zu den Einsatzbedingungen konform sind.
- Der Abstrahlwinkel der explosionsgeschützten Leuchte kann im Bereich von 0-180° eingestellt werden und ermöglicht damit eine breite Auswahl an Ausleuchtungsoptionen.
- Die explosionsgeschützte Leuchte hat die drei Betriebsmodi Niedrig, Hoch und AUS. Drücken Sie einmal für „Niedrig“, zweimal für „Hoch“ und dreimal für „AUS“.
- Der stromführende Teil ist staub- und wasserdicht vergossen. Die Leuchte außer Betrieb nehmen, wenn das vergossene Dichtungsmaterial weich, rissig oder aufgequollen ist.
- Vergewissern Sie sich bei einem Kabelanschluss, dass Dichtring, Sicherungsring und Überwurfmutter der Kabeldurchführung vorhanden sind. Das an der Durchführung eingezogene Kabel muss geerdet sein. Ziehen Sie die =Überwurfmutter abschließend fest.
- Folgende Handlungen sind in einem möglichen Gefahrenbereich nicht gestattet:  
Die Leuchte öffnen, während sie eingeschaltet ist, oder die Last trennen.  
Regelmäßige oder störungsbedingte Wartung und Reparatur.
- Alle Personen, die die Leuchte am Einsatzort gebrauchen, müssen die Funktionsweise und Leistungen von explosionsgeschützten Leuchten kennen. Schalten Sie die Leuchte rechtzeitig aus und evakuieren Sie den Gefahrenbereich, wenn Sie ein anomales Ereignis feststellen. Explosionsgeschützte Leuchten dürfen nur von entsprechend geschultem Servicepersonal repariert werden.

### 6. WARTUNG

- Das Wartungspersonal muss eine praktische Unterweisung erhalten haben und die technischen Merkmale und Funktionseigenschaften von explosionsgeschützten Leuchten einwandfrei kennen. Es muss über entsprechendes Fachwissen verfügen und mit dem Aufbau einer explosionsgeschützten Leuchte vertraut sein.
- Entfernen Sie regelmäßig Staub und Schmutz vom Gehäuse der explosionsgeschützte Leuchte, um die Lichtausbeute und Abstrahlung der Abwärme zu verbessern. Zur Reinigung können Sie ein feuchtes Tuch verwenden.
- Prüfen Sie regelmäßig, ob die lichtdurchlässigen Teile durch Stöße gegen Fremdkörper getroffen wurden. Prüfen Sie, ob sich die Befestigungselemente und innen liegenden Komponenten gelockert haben und ob Lötstellen abgelöst oder korrodiert sind. Falls ja, dürfen Sie das Gerät nicht gebrauchen, bis es wieder instandgesetzt wurde.
- Wenn Sie die Leuchte in einer feuchten Umgebung einsetzen, müssen Sie die Dichtkomponenten regelmäßig überprüfen und ggf. auswechseln, damit die Schutzfunktion des Gehäuses voll erhalten bleibt.
- Wenn das vergossene Dichtmaterial sichtbar weich, rissig oder aufgequollen ist, müssen Sie den stromführenden Teil der Leuchte umgehend ersetzen.

- Dichtring, Sicherungsring und Überwurfmutter der Kabeldurchführung dürfen nicht weggelassen, fehlerhaft montiert oder gegen sonstige Teile ausgetauscht werden.
- Halten Sie beim Zerlegen der Leuchte unbedingt die Warnhinweise ein und führen Sie die Arbeiten außerhalb der Gefahrenbereiche durch.
- Nach dem Öffnen des Gehäuses müssen Sie prüfen, ob die Dichtkomponenten spröde oder verklebt sind; ob die Isolierung des Kabels grün oder verkohlt ist; ob die Isolierung der elektrischen Komponenten verformt oder verschmort ist. Wenn Sie derartige Störungen feststellen, muss die Leuchte umgehend repariert werden.
- Ersatzteile müssen hinsichtlich Modell, Spezifikation, Größe und Leistung jeweils den Originalteilen entsprechen.
- Tragen Sie vor dem Schließen des Gehäuses Ersatz-Rostschutzöl auf die explosionsgeschützten Gewinde auf und prüfen Sie, ob sich der Dichtring in seiner vorgeschriebenen Einbauposition befindet, damit bei geschlossenem Gehäuse die gewünschte Dichtfunktion gewährleistet ist.
- Die Dichtungskomponenten der Leuchte nicht häufig zerlegen. Andernfalls wird die Explosionsschutzfunktion beeinträchtigt.

## 7. Spezielle Vorschriften für einen sicheren Gebrauch:

- Reparaturen von explosionsgeschützten Anschlüssen dürfen ausschließlich vom Hersteller oder in dessen Auftrag und Verantwortung vorgenommen werden. Eine Reparatur mit den Werten aus Tabelle 1 und 2 der IEC-Norm 60079-1 ist nicht zulässig.
- Der externe Erdungsanschluss muss stabil angeschlossen sein.
- Befestigungselemente für explosionsgeschützten Anschlüsse müssen mindestens Festigkeitsklasse A2-70 aufweisen.
- Das Anzugsmoment der Schrauben des Klemmenkastens muss  $22 \pm 2$  kgf betragen.
- Bei Montage, Gebrauch und Instandhaltung die Normvorschriften IEC 60079-10, IEC 60079-14, IEC 60079-17 und IEC 60079-19 einhalten.
- Der Anschluss an die Stromquelle muss sich im sicheren Bereich befinden. Wenn sich die Verbindung in Ex-Zonen befinden muss, sind zugelassene Steckverbinder oder Anschlussdose mit genügendem Wert zu verwenden.

## 8. Abmessungen und Installationszeichnung (Abbildungen)



Einstellbarer Winkelbereich

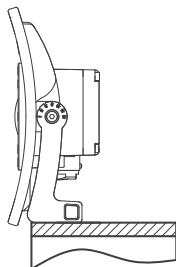
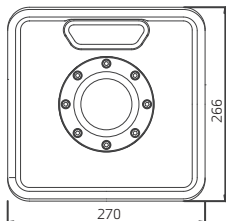
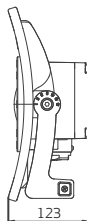
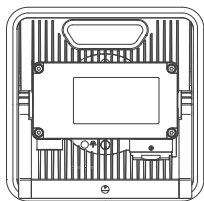

Standfuß-Aufstellung

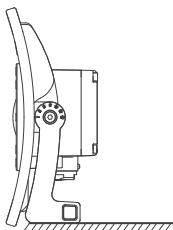

Erdung

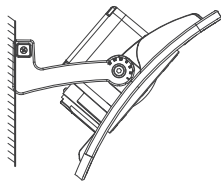

Wandbefestigung

# FR NOVA-EX

Projecteur de chantier CA

## Rappels importants

- Merci de bien vouloir lire ces instructions avant toute utilisation, entretien et service des lampes antidéflagrantes.
- La lampe antidéflagrante doit être utilisée par des professionnels formés.
- Pour l'entretien, vous devez utiliser les pièces détachées fabriquées ou désignées par le fabricant. Assurez-vous que l'entretien et les services ne se font pas dans un endroit dangereux et qu'ils sont exécutés par des professionnels formés. L'utilisation de pièces non fabriquées par Scangrip A/S anéantirait la performance antidéflagrante des lampes antidéflagrantes.
- Les lampes antidéflagrantes doivent respecter les lois et règlements de l'Union Européenne en vigueur.

## AVERTISSEMENT!

- Ouvrez uniquement dans un endroit ne présentant aucun !

## AVERTISSEMENT!

Bloc batterie :

- Utilisez uniquement le bloc d'alimentation de Scangrip A/S. Numéro de référence 31300100.  
Numéro du modèle : ZH-35W-35C1000  
Tension d'entrée : AC100-240V/50-60Hz, Courant d'entrée : 0,4A, Tension de sortie : DC26V-33V,  
Courant de sortie : 1,0A

## 1. NORME

- CEI 60079-0:2017 Atmosphères explosives, Partie 0 : Matériel, Exigences générales  
CEI 60079-1:2014 Atmosphères explosives, Partie 1 : Protection du matériel par enveloppes antidéflagrantes  
CEI 60079-7:2015 Atmosphères explosives — Partie 7 : Protection du matériel par sécurité augmentée « e »  
CEI 60079-18:2014 Atmosphères explosives Partie 18 : Protection du matériel par encapsulage « m »  
CEI 60079-11:2012 Atmosphères explosives — Partie 11 : Protection du matériel par sécurité intrinsèque « i »  
CEI 60079-28:2014 Atmosphères explosives — Partie 28 : Protection du matériel et des systèmes de transmission utilisant le rayonnement optique  
CEI 60079-31:2013 Atmosphères explosives — Partie 31 : Protection contre l'inflammation de poussières par enveloppe « t »  
CEI 60529: 2001 Degrés de protection procurés par les enveloppes (Code IP)

## 2. Définition du modèle du produit et paramètres fondam

Définition du modèle du produit

Projecteur de chantier CA NOVA-EX 03.5619

Numéro du modèle du produit  
Description du produit

Interprétation des règles de code de séries de produits

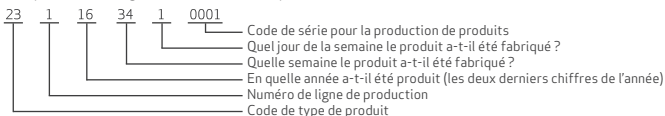

Paramètres fondamentaux : Tableau 1 ;

Tableau 1 : Paramètres de conception de la lampe

Description du produit :	Projecteur de chantier CA
Numéro du modèle du produit :	NOVA-EX 03.5619
Tension nominale:	AC100-120V/60Hz AC220-240V/50Hz
Données de puissance :	35W
Courant d'entrée:	1,0A Max
Zone dangereuse :	Zone 1, Zone 2 / Zone 21, Zone 22
Symbole antidéflagrant :	⊕ II 2G Ex db eb mb IIC T6 Gb/II 2D Ex tb IIIC T85°C Db IP65

Flux lumineux :	Élevé 3400lm
IRC (Ra) :	>90
CCT:	6000K
IPXX:	IP65
Température de fonctionnement(°C):	-20°C-+45°C
Température de stockage(°C):	-20°C-+45°C
Dimension du produit :	L 270*1266*H 123mm
Poids du produit :	5,3 kg

### 3. Utilisation et champ d'application

NOVA-EX R 03.5619 Projecteur de chantier CA (abrégé lampe antidéflagrante dans les instructions suivantes) convient pour une utilisation dans les environnements explosifs des Zone 1, Zone 2, Zone 21, Zone 22, groupe pour le gaz IIA/IIIB/IIC, groupe pour la poussière IIIA/IIIB/IIIC et groupe de température T1 ~ T6/T85 °C. Il peut être utilisé comme éclairage complémentaire local et provisoire et comme éclairage principal local pour les industries de production pétrolière, de fusion, chimiques, pharmaceutiques, brassicoles, les réserves militaires, etc.

### 4. STRUCTURE

- La cavité antidéflagrante qui comprend la surface de contact collante de la source lumineuse ne peut pas être réparée en cas de dommage ou de fissure.
- Le filetage de la cavité antidéflagrante pour le commutateur ne peut pas être réparé en cas de dommage ou de fissure.
- La partie cylindrique de la cavité antidéflagrante pour le commutateur ne peut pas être réparée en cas de dommage ou de fissure.

### 5. INSTRUCTIONS

- Avant utilisation, merci de vérifier que l'emballage est en bon état et qu'il n'y a pas de dommage visible sur la lampe et le chargeur. Pour le projecteur, merci de vérifier s'il y a des dommages visibles de la structure ou des « bruits anormaux » à l'intérieur. Veuillez ouvrir la lampe pour vérifier si le dommage peut avoir un effet sur la performance antidéflagrante et procéder au traitement approprié.
- Merci de vérifier si les paramètres de la plaque signalétique de la lampe antidéflagrante sont conformes aux conditions effectives d'utilisation.
- La lampe antidéflagrante est dotée d'une fonction de réglage de l'angle allant de 0 à 180 afin de répondre à une grande variété d'angles d'orientation de l'éclairage.
- La lampe antidéflagrante est dotée de trois modes Bas, Élevé, ARRÊT. Appuyez une fois pour Bas, deux fois pour Élevé, trois fois pour ARRÊT.
- La partie d'alimentation est scellée par moulage. Cessez d'utiliser la lampe lorsque le matériau de scellage par moulage devient mou, se fissure ou s'élargit.
- Lors du câblage, vérifiez bien la présence de la bague d'étanchéité, de l'anneau de retenue et de l'écrou de compression dans le dispositif de guidage des câbles. Le câble qui passe par le dispositif de guidage doit être relié à la terre. Pour finir, serrez l'écrou de compression.
- Les opérations suivantes sont interdites dans toute zone potentiellement dangereuse : Ouvrir la lampe lorsqu'elle fonctionne ou éteindre la charge. Entretien régulier ou occasionnel et réparation.
- Les personnes qui utilisent la lampe sur le chantier doivent être informées de la performance de la lampe antidéflagrante. Éteignez immédiatement la lampe et évacuez la zone dangereuse lorsque vous constatez un phénomène anormal. Les personnes non qualifiées pour la réparation ne sont pas autorisées à réparer les lampes antidéflagrantes.

### 6. ENTRETIEN

- La personne en charge de l'entretien doit avoir une formation pratique et connaître les spécifications et les performances opérationnelles de la lampe antidéflagrante. Elle doit avoir des connaissances professionnelles et bien connaître la structure de la lampe antidéflagrante.
- Enlevez régulièrement la poussière et la saleté sur la coque de la lampe antidéflagrante afin d'optimiser l'efficacité lumineuse et la capacité de dissipation de la chaleur. Vous pouvez utiliser un chiffon humide.
- Vérifiez régulièrement si les parties transparentes ont été impactées par des corps étrangers. Vérifiez que les fixations et les composants internes ne sont pas détachés, dessoudés ou corrodés. Le cas échéant, n'utilisez pas la lampe avant qu'elle n'ait été entretenue.
- Si vous utilisez la lampe en milieu humide, veuillez vérifier et changer régulièrement les composants de scellage pour garantir la performance de protection de la coque.
- Lorsque le matériau de scellage par moulage devient mou, se fissure ou s'élargit de manière évidente, veuillez changer immédiatement l'alimentation.

- La bague d'étanchéité, l'anneau de retenue et l'écrou de compression dans le dispositif de guidage des câbles ne peuvent pas être supprimés, non assemblés ou jetés.
- Lorsque vous désassemblez la lampe, vous devez vous conformer aux exigences en matière d'avertissement pour travailler dans une zone ne présentant aucun danger.
- Après avoir ouvert la coque, vérifiez si les composants de scellage sont durs ou collants ; si la couche isolante du fil est verte ou carbonisée ; si les parties isolantes et les composants électriques sont déformés ou ont brûlés. Si vous constatez ces problèmes, vous devez réparer immédiatement la lampe.
- Le modèle, les spécifications, la dimension et la performance des pièces pour l'entretien doivent être identiques aux pièces d'origine.
- Avant de fermer la coque, nous vous conseillons d'utiliser une huile anti-rouille sur le filetage antidéflagrant et de vérifier que la bague d'étanchéité est dans son emplacement d'origine afin que l'étanchéité soit parfaite lorsque vous fermez la coque.
- Évitez de désassembler trop souvent les pièces d'étanchéité de la lampe. Le cas échéant, cela affecterait la fonction antidéflagrante.

## 7. Condition spéciale pour une utilisation sans risque :

- Les réparations des joints antidéflagrants ne doivent être effectuées que par le fabricant ou pour le compte du fabricant et à sa propre responsabilité. Les réparations en conformité avec les valeurs des tableaux 1 et 2 de CEI 60079-1 ne sont pas acceptées.
- Le dispositif externe de liaison à la terre doit être connecté de manière fiable.
- Les fixations liées aux joints antidéflagrants doivent au moins correspondre à A2-70.
- Le couple de serrage des vis de la boîte de raccordement doit être de l'ordre de  $22 \pm 2$  kgf.
- Lors de l'installation, de l'utilisation et de l'entretien, merci de respecter les normes CEI 60079-10, CEI 60079-14, CEI 60079-17 et CEI 60079-19.
- La connexion à la source d'alimentation doit être située dans une zone sécurisée. Si la connexion doit être située dans les zones Ex, les connecteurs certifiés ou la boîte de jonction avec une note suffisante doivent être utilisés.

## 8. Dimension externe et schéma de montage (Figures)

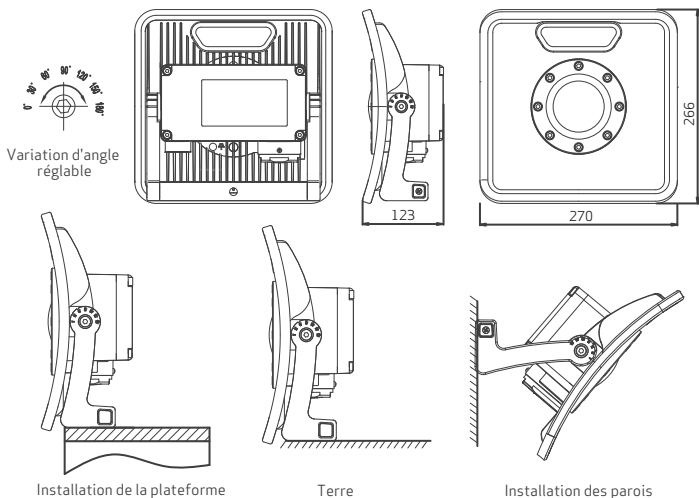

# ES NOVA-EX

Lámpara de trabajo AC

## Recordatorios importantes

- Por favor lea estas instrucciones antes de usar, hacer el mantenimiento o el servicio de las lámparas a prueba de explosión.
- La lámpara a prueba de explosión debe ser utilizada por una persona con formación profesional.
- Para realizar el mantenimiento deben utilizarse las piezas de repuesto producidas o designadas por el fabricante. Asegúrese de que el mantenimiento y el servicio no están localizados en un lugar peligroso y que son realizadas por un profesional entrenado a tal efecto. El uso de piezas no fabricadas por Scangrip A/S afectará al desempeño de las de las lámparas a prueba de explosión.
- Las lámparas a prueba de explosión deben cumplir con las disposiciones legales y reglamentarias pertinentes de la Unión Europea

## ADVERTENCIA!

- Abra solamente en un lugar libre de peligro!

## ADVERTENCIA!

Paquete de baterías:

- Utilice únicamente el paquete de baterías de Scangrip A/S, Número de pieza 31300100.  
Modelo N°.: ZH-35W-35C1000  
Voltaje de entrada: AC100 - 240V/50-60Hz, Corriente de entrada: 0.4A, Voltaje de salida: DC26V-33V,  
Corriente de salida: 1.0A

## 1. ESTÁNDAR

IEC 60079-0: 2017 Atmósferas explosivas, Par0: Equipo, Requisitos generales  
IEC 60079-1: 2014 Atmósferas explosivas, Par1: Protección de equipos mediante cubiertas antideflagrantes  
IEC 60079-7: 2015 Atmósferas explosivas — Par7: Protección del equipo mediante mayor seguridad "e"  
IEC 60079-18: 2014 Atmósferas explosivas, Par18: Protección del equipo mediante tipo de protección "m"  
IEC 60079-11: 2012 Atmósferas explosivas — Par11: Protección del equipo mediante seguridad intrínseca "i"  
IEC60079-28: 2014 Atmósferas explosivas — Par28: protección de equipos y de sistemas de transmisión mediante el uso de radiación óptica  
IEC60079-31: 2013 Atmósferas explosivas — Par31: Equipo de protección de polvos inflamables mediante cubierta "t"  
IEC 60529: 2001 Grados de protección proporcionados por cubiertas (código IP)

## 2. Definición de modelo de producto y Parámetros básicos

Definición del Modelo de Producto

Projecteur de chantier CA NOVA-EX 03.5619

Modelo de producto N°.

Descripción del producto

Interpretación de la información que proporciona el código de serie del producto

23 1 16 34 1 0001

- Código de serie de fabricación del producto
- Día de la semana en el que se fabricó el producto
- Semana en la que se fabricó el producto
- Año en el que se fabricó el producto (dos últimos dígitos del año)
- Número de línea de producción
- Código de tipo de producto

Parámetros básicos: Tabla 1

Tabla 1: Parámetros de diseño de las lámparas

Descripción del producto:	Lámpara de trabajo AC
Modelo de producto N°.:	NOVA-EX 03.5619
Tensión N°minal:	AC100-120V/60Hz AC220-240V/50Hz
Potencia N°minal:	35W
Corriente de entrada:	1,0A Max
Zona peligrosa:	Zona 1, Zona 2 / Zona 21, Zona 22
Símbolo de a prueba de explosión:	⊕ II 2G Ex db eb mb IIC T6 Gb / II 2D Ex tb IIIC T85°C Db IP65

Flujo lumín <sup>o</sup> so:	Alto 3400lm
CRI (Ra):	>90
CCT:	6000K
IPXX:	IP65
Temperatura de operación(°C):	-20°C-+45°C
Temperatura de almacenamiento(°C):	-20°C-+45°C
Dimensión del producto:	L270*W266*H123mm
Peso del Producto:	5.3 kg

### 3. Uso y Alcance de la aplicación

NºVA-EX R 03.5619 de la lámpara de trabajo AC (Abreviado: Lámpara a prueba de explosión en la siguiente instrucción) idónea para el uso en área explosiva de la Zona 1, Zona 2, Zona 21, Zona 22, grupo de gas IIA/IIB/IIC, grupo de polvo IIIA/IIIB/IIIC y el Grupo de Temperatura T1 - T6 /T85 °C. Es idónea para usar en la iluminación local, auxiliar y temporal y para la iluminación local principal de las industrias de productos de petróleo, fundición, químicos, farmacéuticos, cerveceras, reservas militares, etc.

### 4. ESTRUCTURA

- La cavidad a prueba de explosiones que incluye la fuente lumínica pegada a la superficie de contacto Nº puede ser reparada si ocurre algún daño o grieta.
- Las roscas de la cavidad a prueba de explosiones de la pieza del interruptor Nº pueden ser reparadas si ocurre algún daño o grieta.
- La parte del cilindro de la cavidad a prueba de explosiones de la pieza del interruptor Nº puede ser reparada si ocurre algún daño o grieta.

### 5. INSTRUCCIONES

- Antes de usar, compruebe si el embalaje está en buenas condiciones, si hay algún daño visible en la lámpara y en el cargador. Con respecto al flujo lumínico, compruebe si hay cualquier daño visible en la estructura o algún "sonido anormal" en el interior. Por favor, abra la lámpara para comprobar si el daño puede afectar al rendimiento de la prueba de explosión y realizar el tratamiento adecuado.
- Por favor compruebe si los parámetros de la placa de identificación de la lámpara a prueba de explosión listados se ajustan a las condiciones de uso reales.
- La lámpara a prueba de explosiones, con la función de ajuste del ángulo de 0-180 ofrece una variedad de ángulos de orientación de la iluminación.
- La lámpara a prueba de explosión tiene tres modos Low, High y OFF. Presione primero Low (inferior), en segundo lugar High (alto), y en tercer lugar OFF (APAGADO).
- La pieza de potencia está sellada. Deje de usar la lámpara cuando el material de sellado de fundición se vuelve blando, se rompe o se dilata.
- Durante el cableado, asegúrese de que en el dispositivo principal del cable Nº falten el anillo sellador, el anillo de retención y la tuerca de compresión. El cable que pasa a través del dispositivo principal debe estar conectado a tierra. Apriete finalmente la tuerca de compresión.
- Están prohibidas las siguientes operaciones en cualquier área peligrosa:  
Abrir la lámpara cuando está trabajando o se ha apagado la carga.  
Mantenimiento y reparación regulares u ocasionales.
- Las personas que usan la lámpara deben conocer el funcionamiento de la lámpara a prueba de explosiones. Apague la luz a tiempo y evacúe el área peligrosa cuando encuentre cualquier fenómeno anormal. Las personas Nº calificadas Nº tienen permitido realizar la reparación de las lámparas a prueba de explosiones.

### 6. MANTENIMIENTO

- Los técnicos de servicio deben tener la formación adecuada de su puesto de trabajo para conocer la especificación y el funcionamiento operativo de una lámpara a prueba de explosiones. Deben tener conocimientos profesionales y estar familiarizados con la estructura de las lámparas a prueba de explosiones.
- Limpie regularmente el polvo y la suciedad de la carcasa de la lámpara a prueba de explosiones para mejorar la eficacia lumínica y el rendimiento de la dispersión térmica. Para la limpieza se puede utilizar un paño húmedo.
- Compruebe si las piezas transparentes han sido impactadas regularmente por cuerpos extraños. Compruebe si los sujetadores y los componentes intermedios están sueltos, tienen la soldadura dañada o están corroídos. En caso afirmativo, Nº los utilice hasta que se hayan reparado.
- Si utiliza la lámpara en un ambiente húmedo, compruebe y cambie regularmente los componentes del sellado para asegurar la función protectora de la carcasa.

- Cuando el material del fundido del sellado se vuelve blando, se agrieta y se dilata de forma obvia, cambie inmediatamente la energía.
- El anillo sellador, el anillo de retención y la tuerca de compresión en el dispositivo del cable principal N° pueden omitirse, ni se puede pasar por alto el ensamblaje de ninguna de sus partes o ser desechados fácilmente.
- Cuando desmonte la lámpara, debe cumplir con los requisitos de advertencia para operar en áreas N° peligrosas.
- Después de abrir la carcasa, debe comprobar si los componentes de sellado se han vuelto duros o adhesivos; si la capa aislante del alambre está de color verde o carbonizada o si las piezas aislantes y los componentes eléctricos se han deformado o presentan quemaduras. Si esto sucede, la lámpara debe ser reparada inmediatamente.
- El modelo, la especificación, la dimensión y el rendimiento de las piezas para el mantenimiento deben mantenerse igual que los originales.
- Antes de cerrar la carcasa, utilice un repuesto tipo aceite antioxidante en las roscas a prueba de explosivos y compruebe si el anillo sellador está en su ubicación original para lograr la función de sellado al cerrar la carcasa.
- N° desmonte las piezas de sellado de la lámpara con frecuencia. De lo contrario, la función a prueba de explosión se verá afectada.

### 7. Condiciones especiales para un uso seguro :

- Las reparaciones de las juntas antideflagrantes sólo pueden ser realizadas por el fabricante o en N°mbre del fabricante y bajo su propia responsabilidad. Las reparaciones de acuerdo con los valores de las tablas 1 y 2 de la IEC 60079-1 N° serán aceptadas.
- La conexión a tierra externa debe ser fiable.
- Los sujetadores relacionados con las juntas antideflagrantes deberán tener una clase de resistencia de al meN°s A2-70.
- El toque de los tornillos de la caja de terminales debe estar en el rango de  $22 \pm 2$  kgf.
- Durante la instalación, el uso y el mantenimiento, deben observarse las normas IEC 60079-10, IEC60079-14, IEC60079-17 e IEC 60079-19.
- La conexión a la fuente de alimentación debe estar ubicada en un área segura. Si la conexión tiene que estar ubicada en zonas Ex, deberán utilizarse conectores certificados o caja de conexiones con una clasificación suficiente.

### 8. Dimensiones externas y Diagrama de instalación (Figuras)

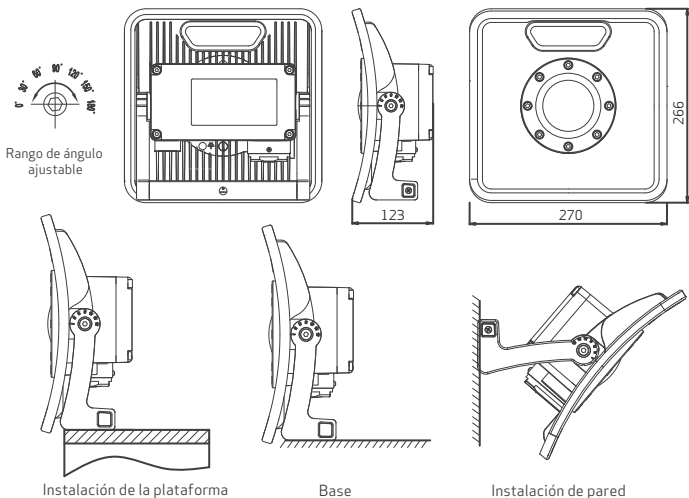

Rango de ángulo ajustable

Instalación de la plataforma

Base

Instalación de pared



# PT NOVA-EX

Lámpara de trabajo AC

## Lembretes importantes

- Antes de usar, ou efetuar serviços de manutenção na iluminação de trabalho à prova de explosões, agradecemos que leia estas instruções.
- Esta iluminação anti-deflagrante, deve ser usada por pessoas com formação profissional específica.
- Para manutenção, devem ser usadas peças sobressalentes que sejam produzidas, ou indicadas pelo fabricante. Assegurar que os serviços de manutenção não são efetuados num local perigoso, e por um profissional devidamente formado. Usar peças que não sejam fabricadas pela Scangrip A/S prejudica o desempenho da função anti-deflagrante da iluminação à prova de explosão. da iluminação à prova de explosão.
- Las lámparas a prueba de explosión deben cumplir con las disposiciones legales y reglamentarias pertinentes de la Unión Europea.

## AVISO!

- Abrir apenas em locais não perigosos!

## AVISO!

Conjunto da bateria:

- Usar apenas conjuntos de bateria da Scangrip A/S. Artigo nº 31300100.  
Nº de modelo: ZH-35W-35C1000  
Tensão de alimentação: AC100-240V/50-60Hz, Corrente de alimentação: 0.4A, Tensão de saída: DC26V-33V, Corrente de saída: 1.0A

## 1. NORMA

- IEC 60079-0:2017 Ambientes explosivos, Par0: Equipamento, requisitos gerais
- IEC 60079-1:2014 Ambientes explosivos, Par1: Equipamento, proteção de carcaças à prova de fogo
- IEC 60079-7:2015 Ambientes explosivos — Par7: Equipamento, proteção por maior segurança "e"
- IEC 60079-18:2014 Ambientes explosivos, Par18: Equipamento, proteção por maior segurança "m"
- IEC 60079-11:2012 Ambientes explosivos — Par11: Equipamento, proteção por segurança intrínseca "i"
- IEC60079-28:2014 Ambientes explosivos — Par28: proteção do equipamento e sistemas de transmissão por radiação ótica
- IEC60079-31:2013 Ambientes explosivos — Par31: Proteção de ignição do equipamento por poeiras com carcaça "t"
- IEC 60529: 2001 Graduação da proteção oferecida pela carcaça (código IP)

## 2. Definição do modelo do produto e parâmetros básicos

Definição do modelo do produto

Projecteur de chantier CA NOVA-EX 03.5619

Nº do modelo do produto

Descrição do produto

Interpretação das regras do código de sequência dos produtos

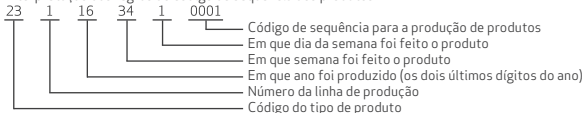

Parâmetros básicos: Tabela 1;

Tabela 1: Parâmetros do design da luz

Descrição do produto:	Iluminação de trabalho AC
Nº do modelo do produto:	NOVA-EX 03.5619
Tensão nominal:	AC100-120V/60Hz AC220-240V/50Hz
Classificação da potência:	35W
Corrente de alimentação:	1.0A Máx
Zonas perigosas:	Zona 1, Zona 2/ Zona 21, Zona 22
Símbolo de anti-deflagrante:	⊕ II 2G Ex db eb mb IIC T6 Gb/ II 2D Ex tb IIIC T85°C Db IP65

Fluxo luminoso:	Ato 3400lm
CRI (Ra):	>90
CCT:	6000K
IPXX:	IP65
Temperatura operacional(°C):	-20°C~+45°C
Temperatura de armazenagem(°C):	-20°C~+45°C
Dimensões do produto:	C270xL266xA123mm
Peso do produto:	5.3 kg

### 3. Utilização e Âmbito de aplicações

NOVA-EX R 03.5619 da iluminação de trabalho AC (abrev. da anti-deflagrante na secção seguinte) é adequada para ser usada na Zona 1, Zona 2, Zona 21, Zona 22, grupo de gás IIA/IIB/IIC, grupo de poeiras IIIA/IIIB/IIIC e grupo de temperaturas T1 ~ T6/T85 °C. Adequada para ser usada como iluminação auxiliar temporária local ou iluminação principal para a indústria petrolífera, fundições, produtos químicos, farmacêuticas, fábricas de cerveja, reservas militares, etc.

### 4. ESTRUTURA

- Não é possível reparar a cavidade à prova de explosões, que inclui a superfície de contacto de cola da fonte de luz, caso ocorram danos ou rachas.
- Não é possível reparar as roscas da cavidade à prova de explosões da peça do interruptor, caso ocorram danos ou rachas.
- Não é possível reparar a peça cilíndrica da cavidade à prova de explosões da peça do interruptor, caso ocorram danos ou rachas.

### 5. INSTRUCTIONS

- Antes de usar, verificar se a embalagem está em bom estado, se há danos visíveis na iluminação ou no carregador. Nos focos de iluminação, verificar se há danos visíveis na estrutura ou "sons anormais" no interior. Abrir o candeeiro para ver se os danos podem influenciar o desempenho da anti-deflagrante e efetuar as reparações necessárias.
- Controlar se as condições reais de uso estão em conformidade com os parâmetros listados na placa de identificação da luz à prova de explosões.
- A iluminação à prova de explosões tem uma função para ajustamento do ângulo de 0-180 graus, oferecendo uma grande variedade de ângulos de orientação da luz.
- A iluminação à prova de explosões tem três modos Low-High-OFF (baixo-alto-desligado). Premir uma vez para baixo, duas vezes para alto, e três vezes para desligar.
- A parte da potência está fundida. Parar de usar a iluminação se o material fundido ficar mais macio, rachar ou expandir.
- Ao passar os fios, assegurar que o anel de vedação, o anel de retenção e a porca de compressão estão no lugar no cabo condutor. O cabo que vai para aparelho elétrico deve ter ligação à terra. Por fim, apertar a porca de compressão.
- É interdito efetuar as operações seguintes em possíveis zonas perigosas:  
Abrir a iluminação quando estiver a funcionar ou desligar a carga.  
Manutenção ou reparações regulares ou ocasionais.
- O pessoal que vai usar a iluminação na obra deve ter conhecimentos sobre a operação de iluminação à prova de explosões. Se detetar algum fenómeno anormal, desligar a iluminação a tempo e evacuar a zona perigosa. Não é permitido que pessoas não qualificadas efetuem reparações na iluminação à prova de explosões.

### 6. MANUTENÇÃO

- O técnico de manutenção deve ter a formação necessária, e conhecer as especificações e operação da iluminação à prova de explosões. Devem ter conhecimentos profissionais e estar familiarizados com a estrutura da iluminação à prova de explosões.
- Limpar regularmente o pó ou sujidades da carcaça da iluminação à prova de explosões, para melhorar a luminosidade e a dissipação de calor. Usar um pano húmido para limpar.
- Controlar regularmente se as peças transparentes sofreram algum impacto de um objeto estranho. Controlar se os fechos e componentes interiores estão soltos, soldados ou corroídos. Se for esse o caso, não usar até ser reparado.
- Se a iluminação vai ser usada em ambientes húmidos, controlar e substituir regularmente os componentes de vedação para assegurar o desempenho de proteção da carcaça.
- Se o material fundido ficar macio, rachar ou expandir visivelmente, alterar imediatamente a potência.

- Assegurar que são montados o anel de retenção, anel de retenção e porca de compressão no cabo para o aparelho elétrico, nem descartar.
- Ao desmontar a iluminação, cumprir os requisitos de segurança de operação em zonas não perigosas.
- Depois de abrir a carcaça, controlar se os componentes de vedação estão rígidos ou adesivos, se a camada isoladora dos fios está verde ou carbonizada, se as peças isoladas ou componentes elétricos estão deformados ou queimados. Se detetar estes problemas, a iluminação deve ser imediatamente reparada.
- O modelo, especificações, dimensões e desempenho das peças sobressalentes deve ser igual às de origem.
- Antes de fechar a carcaça, aplicar óleo anticorrosão ou equivalente, nas roscas anti-deflagrantes e fechar a carcaça para verificar se o anel de vedação está na sua posição de origem e fica vedado.
- Não desmontar frequentemente as peças vedantes da iluminação; a função à prova de explosão pode ser afetada.

#### 7. Condições especiais para uma utilização segura:

- Apenas o fabricante, ou os seus representantes, podem efetuar reparações às juntas à prova de fogo, que assumem a responsabilidade. Não são aceites reparações em conformidade com os valores das tabelas 1 e 2 da IEC 60079-1.
- A ligação à terra deve estar adequadamente ligada.
- Fechos usados com as juntas à prova de fogo devem ter pelo menos a classe de materiais de A2-70.
- O binário a usar para os parafusos da caixa de terminais deve ser entre 22+2kgf.
- Cumprir as normas seguintes para instalação, utilização e manutenção: IEC 60079-10, IEC60079-14, IEC60079-17 e IEC 60079-19.
- A ligação à fonte de alimentação deve estar localizada em área segura. Se a conexão tiver que ser localizada em zonas Ex, devem ser utilizados conectores certificados ou caixa de junção com classificação suficiente.

#### 8. Dimensões exteriores e diagrama de instalação (figuras)

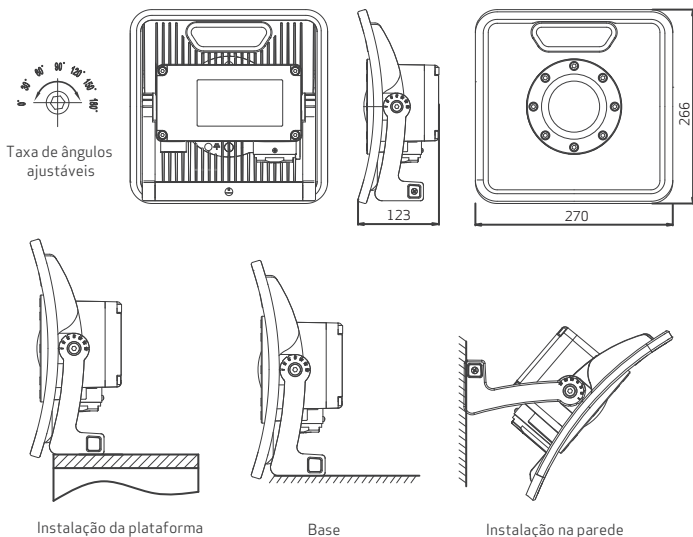

# IT NOVA-EX

Lámpara de trabajo AC

## Promemoria importanti

- Leggere queste istruzioni prima dell'uso, la manutenzione e l'assistenza delle lampade da lavoro antideflagranti.
- La lampada da lavoro antideflagrante può essere utilizzata solo da professionisti appositamente addestrati.
- Per la manutenzione è importante usare i pezzi di ricambio indicati e prodotti dal fabbricante. Assicurarsi che la manutenzione e l'assistenza vengono svolte in posti non pericolosi e da personale qualificato. L'uso di componenti non prodotti da Scangrip A/S potrebbe minare la caratteristica antideflagrante della lampada.
- Le lampade da lavoro antideflagranti devono essere conformi alle leggi ed ai regolamenti in vigore nell'Unione Europea.

## ATTENZIONE!

- Aprire solo in un luogo non pericoloso!

## ATTENZIONE!

Pacchetto batteria:

- utilizzare solo il pacchetto batterie Scangrip A/S. N. articolo 31300100.  
N. modello: ZH-35W-35C1000  
Tensione di alimentazione: AC100-240V/50-60Hz, Corrente di alimentazione: 0,4A, Corrente d'uscita: DC26V-33V, Corrente d'uscita: 1,0A

## 1. STANDARD

IEC 60079-0:2017 Atmosfere esplosive, Parte 0: Apparecchiature - Prescrizioni generali  
IEC 60079-1:2014 Atmosfere esplosive, Parte 1: Apparecchiature protette mediante custodia a prova di esplosione  
IEC 60079-7:2015 Atmosfere esplosive - Parte 7: Apparecchiature con modo di protezione a sicurezza aumentata "e"  
IEC 60079-18:2014 Atmosfere esplosive - Parte 18: Apparecchiature con modo di protezione mediante incapsulamento "m"  
IEC 60079-11:2012 Atmosfere esplosive - Parte 11: Apparecchiature con modo di protezione a sicurezza intrinseca "i"  
IEC 60079-28:2014 Atmosfere esplosive — Parte 28: Protezione delle apparecchiature e dei sistemi di trasmissione che utilizzano radiazione ottica  
IEC 60079-31:2013 Atmosfere esplosive — Parte 31: Apparecchi con modo di protezione mediante custodie "t" destinati ad essere utilizzati in presenza di polveri combustibili  
IEC 60529: 2001 Livello di protezione fornito da custodia (codice IP)

## 2. Definizione modello del prodotto e parametri di base

Definizione modello del prodotto

Projecteur de chantier CA NOVA-EX 03.5619

Modello del prodotto N.

Descrizione del prodotto

Interpretazione delle regole del codice di sequenza dei prodotti

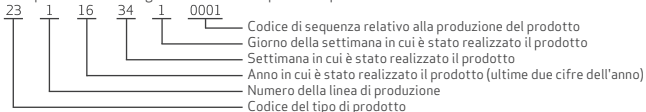

Parametri di base: Tabella 1:

Tabella 1: Parametri design luce

Descrizione del prodotto:	Lampada da lavoro AC
Modello del prodotto N.:	NOVA-EX 03.5619
Tensione nominale	AC100-120V/60Hz AC220-240V/50Hz
Classe di potenza:	35W
Corrente di alimentazione:	1,0A Max
Zona pericolosa:	Zona 1, Zona 2/ Zona 21, Zona 22
Simbolo antideflagrante:	⊕ II 2G Ex db eb mb IIC T6 Gb/ II 2D Ex tb IIIC T85°C Db IP65

Flusso luminoso:	Alto 3400lm
CRI (Ra):	>90
CCT:	6000K
IPXX:	IP65
Temperatura d'uso(°C):	-20°C+45°C
Temperatura di stoccaggio(°C):	-20°C+45°C
Dimensioni del prodotto:	L270*L266*A123mm
Peso del prodotto:	5,3 kg

### 3. Scopo d'uso e applicazione

La lampada da lavoro AC NOVA-EX 03.5619 (abbr. antideflagrante nelle istruzioni a seguito) è indicata per l'impiego in atmosfere esplosive Zona 1, Zona 2, Zona 21, Zona 22, gruppo gas IIA/IIB/IIC, gruppo polvere IIIA/IIIB/IIC e gruppo di temperatura T1 ~ T6/T85 °C. È adatta per l'uso come fonte luminosa ausiliare temporanea e illuminazione principale locale per l'industria petrolifera, della fusione dei metalli, chimica, farmaceutica, della produzione di birra, riserva militare ecc.

### 4. STRUTTURA

- Cavità antideflagrante che comprende la superficie di illuminazione che non può essere riparata in caso di danno o rottura.
- La filettatura della cavità antideflagrante per l'interruttore non può essere riparata in caso di danno o rottura.
- La parte cilindrica della cavità antideflagrante per l'interruttore non può essere riparata in caso di danno o rottura.

### 5. ISTRUZIONI

- Prima dell'uso assicurarsi che la confezione sia intatta e che non ci siano danni visibili sulla lampada o il caricabatteria. Per la lampada stagna assicurarsi che non presenti danni visibili alla struttura né che ci siano "rumori anomali" al suo interno. Aprire la lampada per verificare se il danno influisca sulle caratteristiche antideflagranti e intervenire adeguatamente.
- Verificare che i parametri riportati sulla targhetta della lampada da lavoro antideflagrante sino conformi con le condizioni d'uso.
- La lampada da lavoro antideflagrante è dotata di funzione di regolazione dell'angolo da 0 a 180 gradi per soddisfare un'ampia gamma di angolazioni della luce.
- La lampada antideflagrante è dotata di interruttore con tre posizioni Low-High-OFF. Premere una volta Low, due High e tre OFF.
- La sezione alimentazione è sigillata nel corpo pressofuso. Non utilizzare più la lampada quando il materiale del corpo pressofuso si ammorbidisce, si screpola e si espande.
- Durante il cablaggio assicurarsi che sia presente l'anello di tenuta, il reggispinta e il dado di compressione nel dispositivo di passaggio del cavo. Il cavo che passa attraverso il dispositivo deve essere dotato di presa di terra. Serrare per ultimo il dado di compressione.
- Le seguenti operazioni sono vietate in tutte le aree:  
Aprire la lampada quando è accesa o spegnere il carico.  
Regolare o occasionalmente eseguire la manutenzione o riparazione.
- la persona che utilizza la lampada deve sapere delle caratteristiche antideflagranti. Spegnerla tempestivamente la luce e allontanarsi da un'area di pericolo se si riscontrano dei fenomeni anomali. La lampada da lavoro antideflagrante non può essere riparata da un tecnico non qualificato.

### 6. MANUTENZIONE

- Il tecnico deve essere adeguatamente addestrato e conoscere le specifiche e le funzioni della lampada da lavoro antideflagrante. Deve disporre delle competenze professionali necessarie e conoscere la struttura della lampada da lavoro antideflagrante.
- Rimuovere periodicamente la polvere e lo sporco dal guscio della lampada da lavoro antideflagrante in modo da migliorare la potenza d'illuminazione e la capacità di dispersione del calore. La pulizia può essere effettuata con un panno umido.
- Controllare periodicamente che le parti trasparenti siano state colpite da corpi estranei. Controllare se i dispositivi di fissaggio ed i componenti interni si siano allentati, e se le saldature siano saltate o corrosive. Se necessario non utilizzare la lampada prima di avere eseguito la manutenzione.
- Se si utilizza la lampada in un ambiente umido, controllare e sostituire periodicamente le guarnizioni in modo da garantire che il guscio protettivo svolga correttamente la sua funzione.
- Quando il corpo pressofuso si ammorbidisce, presenta crepe o si espande in modo anomalo, cambiare immediatamente l'alimentazione.
- L'anello di guarnizione, il reggispinta e il dado di compressione nel dispositivo di guida devono essere sempre presenti e mai dimenticati durante il rimontaggio.

- Quando si smonta la lampada è necessario osservare le avvertenze relative alle operazioni da svolgere in un'area non pericolosa.
- Dopo aver aperto il guscio, verificare che le guarnizioni non si siano indurite o siano diventate appiccicose, se lo strato isolante del cavo è diventato verde o carbonizzato e se le parti isolanti e i componenti elettrici si siano deformati o presentino segni d'invecchiamento. Se si riscontrano questi problemi, la lampada deve essere riparata immediatamente.
- Le specifiche del modello, le dimensioni e le caratteristiche dei componenti usati per la manutenzione devono essere identiche a quelle dei pezzi originali.
- Prima di chiudere il guscio, bisogna utilizzare dell'olio antiruggine sulle filettature della parte antideflagrante e verificare che l'anello di tenuta si trovi nel suo alloggiamento e possa svolgere correttamente la sua funzione di tenuta.
- Non smontare spesso le guarnizioni della lampada. Diversatene verrebbero compromesse le caratteristiche antideflagranti.

## 7. Condizioni speciali per un utilizzo sicuro:

- Le riparazioni dei giunti antideflagranti devono essere svolte solo dal fabbricante o da un suo tecnico autorizzato o sotto la sua esclusiva responsabilità. La riparazione in conformità con i valori della tabella 1 e 2 di IEC 60079-1 non è ammessa.
- La presa di terra esterna deve essere collegata correttamente.
- I dispositivi di bloccaggio correlate ai giunti antideflagranti devono avere una classe di protezione A2-70.
- La coppia di serraggio delle viti della morsettiera deve essere nell'ordine di  $22 \pm 2 \text{ kgf}$ .
- Durante l'installazione, l'uso e la manutenzione rispettare i seguenti standard IEC 60079-10, IEC60079-14, IEC60079-17 e IEC 60079-19.
- Il collegamento con la fonte di alimentazione deve essere situato in zona sicura. Se la connessione deve essere posizionata in zone Ex, connettori autenticati o scatola di giunzione con sufficiente valutazione dev'essere utilizzato.

## 8. Dimensioni esterne e schema d'installazione (figure)

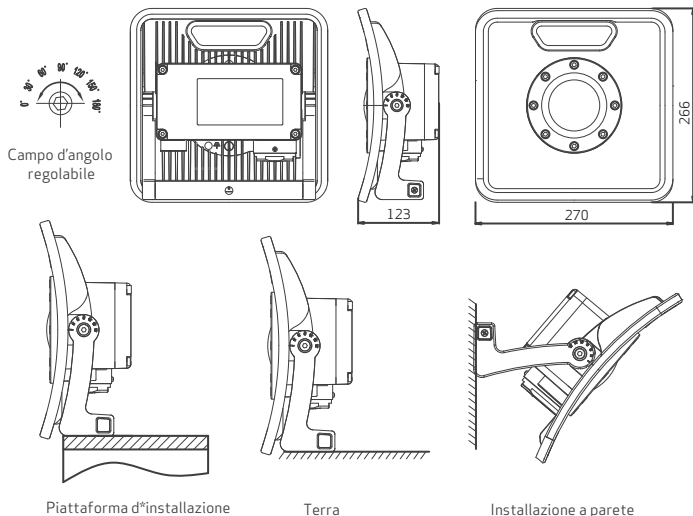

# NL NOVA-EX

AC werkklamp

## Belangrijke opmerkingen

- Lees deze instructies voor gebruik, onderhoud en reparaties van explosieveilige lampen.
- Explosieveilige lampen moeten worden gebruikt door mensen met een bepaalde professionele opleiding.
- Voor het onderhoud moeten er reserveonderdelen worden gebruikt die zijn geproduceerd of aangeraden door de fabrikant. Zorg ervoor dat het onderhoud en de reparaties niet op een gevaarlijke plaats worden uitgevoerd en door iemand met een professionele opleiding. Het gebruik van onderdelen die niet zijn gefabriceerd door Scangrip A/S maakt de explosieveilige prestaties van explosieveilige lampen ongeldig.
- Explosieveilige lampen moeten voldoen aan de van toepassing zijnde wetten en regelgeving van de Europese Unie.

## WAARSCHUWING!

- Alleen openen op een ongevaarlijke locatie!

## WAARSCHUWING!

Accupack:

- Gebruik alleen het accupack van Scangrip A/S. Onderdeelnr. 31300100.  
Modelnr.: ZH-35W-35C1000  
Ingangsspanning: AC 100-240 V/50-60 Hz, Ingangsstroom: 0,4 A, Uitgangsspanning: DC 26 V-33 V,  
Uitgangsstroom: 1,0A

## 1. STANDAARD

IEC 60079-0:2017 Explosieve atmosferen, Deel 0:Materieel, Algemene eisen  
IEC 60079-1:2014 Explosieve atmosferen, Deel 1:Bescherming van materieel door vlambestendige omhulsels  
IEC 60079-7:2015 Explosieve atmosferen — Deel 7:Bescherming van materieel door verhoogde veiligheid "e"  
IEC 60079-18:2014 Explosieve atmosferen, Deel 18:Bescherming van materieel door type bescherming "m"  
IEC 60079-11:2012 Explosieve atmosferen — Deel 11:Bescherming van materieel door intrinsieke veiligheid "i"  
IEC 60079-28:2014 Explosieve atmosferen — Deel 28:bescherming van materieel en transmissiesystemen gebruikmakend van optische straling  
IEC60079-31:2013 Explosieve atmosferen — Deel 31: Bescherming van materieel tegen stofontbranding door omhulsel "t"  
IEC 60529: 2001 beschermingsgraad door een omhulling (IP-code)

## 2. Definitie en productmodel en basisparameters

Definitie productmodel

Projecteur de chantier CA NOVA-EX 03.5619

Productmodel nr.  
Productbeschrijving

Interpretatie van de coderegels voor de productreeks

23 1 16 34 1 0001

- Sequentiecode voor de productproductie
- Op welke dag van de week het product werd gemaakt
- In welke week het product werd gemaakt
- In welk jaar het werd geproduceerd (de laatste twee cijfers van het jaar)
- Nummer van de productielijn
- Code voor het producttype

Basisparameters: Tabel 1:

Tabel 1: Lichtdesignparameters

Productbeschrijving:	AC werkklamp
Productmodel nr.:	NOVA-EX 03.5619
Nominale spanning:	AC100-120V/60Hz AC220-240V/50Hz
Vermogen:	35W
Ingangsstroom:	1,0 A Max
Gevaarlijke zone:	Zone 1, Zone 2/ Zone 21, Zone 22
Explosieveilig symbool:	⊕ II ZG Ex db eb mb IIC T6 Gb/ II 2D Ex tb IIIC T85°C Db IP65

Lichtstroom:	Hoog 3400 lm
CRI (Ra):	>90
CCT:	6000K
IPXX:	IP65
Bedrijfstemperatuur(°C):	-20°C~+45°C
Opslagtemperatuur(°C):	-20°C~+45°C
Afmetingen product:	L 270*B 266*H 123mm
Gewicht product:	5.3 kg

### 3. Gebruik en toepassing

NOVA-EX 03.5619 van AC werklamp (afk. Explosie veilig in de volgende instructies) is geschikt voor gebruik in explosief gebied van Zone 1, Zone 2, Zone 21, Zone 22, gasgroep IIA/IIB/IIC, stofgroep IIA/IIIB/IIIC en Temperatuurgroep T1 ~ T6/T85 °C. De lamp is geschikt voor gebruik als tijdelijke plaatselijke extra verlichting en als plaatselijke hoofdverlichting in de sectoren van petroleumproducten, smelterijen, chemie, farmaceutica, brouwerij, militaire reserve, enz.

### 4. CONSTRUCTIE

- Explosievrije holte met daarin het gelijmde contactoppervlak van de lichtbron, kan niet worden gerepareerd als er schade of scheuren optreden.
- De draden van de explosievrije holte voor de schakelaar kunnen niet worden gerepareerd als er schade of scheuren optreden.
- Het cilindergedeelte van de explosievrije holte voor de schakelaar kan niet worden gerepareerd als er schade of scheuren optreden.

### 5. INSTRUCTIES

- Controleer voor gebruik of de verpakking in goede staat is en of de lamp en lader zichtbare schade hebben. Controleer of de schijnwerper zichtbare schade aan de constructie heeft en of er "abnormale geluiden" te horen zijn aan de binnenkant. Open de lamp om te controleren of de schade invloed heeft op de explosievrije prestaties en tref de benodigde maatregelen.
- De explosievrije lamp heeft een hoekafstellingsfunctie van 0-180 om verlichting te kunnen bieden in veel verschillende stralingshoeken.
- De explosie veilige lamp heeft drie standen Laag, Hoog, UIT. Eerste maal drukken Laag, tweede Hoog, derde UIT.
- La lampada antideflagrante è dotata di interruttore con tre posizioni Low-High-OFF. Premere una volta Low, due Hihg e tre OFF.
- Het deel met de accu's is dichtgegoten. Stop het gebruik van de lamp als het gegoten afdichtingsmateriaal zacht wordt, scheurt en uitzet.
- Let er bij het aanbrengen van de bedrading op dat de afdichtingsring, de borgring en de wartelmoer aanwezig zijn in de draadgeleider. De kabel die door de draadgeleider gaat, moet geaard zijn. Draai de wartelmoer als laatste vast.
- De volgende werkzaamheden zijn verboden in mogelijk gevaarlijke gebieden: De lamp openen wanneer deze in werking is of de belasting uitschakelen. Regelmatig of incidenteel onderhoud en reparaties.
- IDe persoon die de lamp ter plaatse gebruikt moet de prestaties van de explosievrije lamp kennen. Schakel de lamp op tijd uit en verlaat het gevaarlijke gebied als er zich afwijkende omstandigheden voordoen. Mensen die niet gekwalificeerd zijn voor reparaties, mogen geen explosievrije lampen repareren.

### 6. ONDERHOUD

- De onderhoudstechnicus moet on-the-job zijn opgeleid om de specificaties en bedrijfsprestaties van explosievrije lampen te kennen. Hij/zij moet professionele kennis hebben en bekend zijn met de constructie van explosievrije lampen.
- Verwijder regelmatig stof en vuil van de buitenkant van de explosievrije lamp om de lichtefficiëntie en het warmteafvoerende vermogen te verbeteren. U kunt een natte doek gebruiken voor het reinigen.
- Controleer regelmatig of er geen vreemde voorwerpen op de transparante delen zitten. Controleer of de bevestigingen en binnenste componenten los zitten, of de soldering niet goed zit of corrosie vertoont. Gebruik de lamp als dat het geval is pas nadat er onderhoud is uitgevoerd.
- Als u de lamp in een vochtige omgeving gebruikt, controleer dan regelmatig de afdichtingscomponenten en vervang ze om de bescherming van de behuizing te garanderen.
- Als het afdichtingsmateriaal van de behuizing zacht wordt, scheurt en duidelijk uitzet, vervang dan onmiddellijk de voeding.



- De afdichtingsring, borgring en wartelmoer in de draadgeleider mogen niet worden weggelaten, gedeeltelijk niet worden aangebracht of gemakkelijk worden weggegooid.
- Als de lamp wordt gedemonteerd, moet dit gebeuren in een ongevaarlijk gebied, volgens de waarschuwingen.
- Controleer na het openen van de behuizing of de afdichtingscomponenten hard of kleverig zijn geworden; of de isolerende laag van de draden groen is geworden of verbrand is; of de isolerende delen en elektrische componenten vervormd zijn of verschoeid zijn. Als deze problemen worden aangetroffen, moet de lamp onmiddellijk worden gerepareerd.
- Het model, de specificaties, afmetingen en prestaties voor de reserveonderdelen die bij het onderhoud worden gebruikt, moeten gelijk zijn aan de originele onderdelen.
- Breng voordat u de behuizing sluit vervangende antiroestolie aan op de explosievrije draden en controleer of de afdichting op de oorspronkelijke plaats zit zodat de behuizing wordt afgedicht wanneer deze wordt gesloten.
- Demonteer de afdichtende onderdelen van de lamp niet vaak. Anders wordt de explosievrije functie aangetast.

## 7. Speciale voorwaarde voor veilig gebruik:

- Reparatie van de vlambestendige verbindingen mag alleen worden uitgevoerd door de fabrikant of uit naam van de fabrikant en op diens verantwoordelijkheid. Reparatie volgens de waarden in de tabellen 1 en 2 van IEC 60079-1 wordt niet geaccepteerd.
- De externe aardingsaansluiting moet goed worden verbonden.
- Bevestigingen met vlambestendige verbindingen moeten tenminste eigenschapsklasse A2-70 hebben.
- Het aanhaalmoment voor de schroeven van de klemendoos moet binnen  $22 \pm 2$  kgf liggen.
- Neem bij installatie, gebruik en onderhoud de volgende standaards in acht: IEC 60079-10, IEC 60079-14, IEC 60079-17 en IEC 60079-19.
- De aansluiting op de stroombron is gevestigd in een veilige omgeving. Als de verbinding moet worden gevestigd in Ex-zones, gecertificeerde connectoren of junction box met voldoende waardering worden gebruikt.

## 8. Externe afmetingen en installatieschema (afbeeldingen)

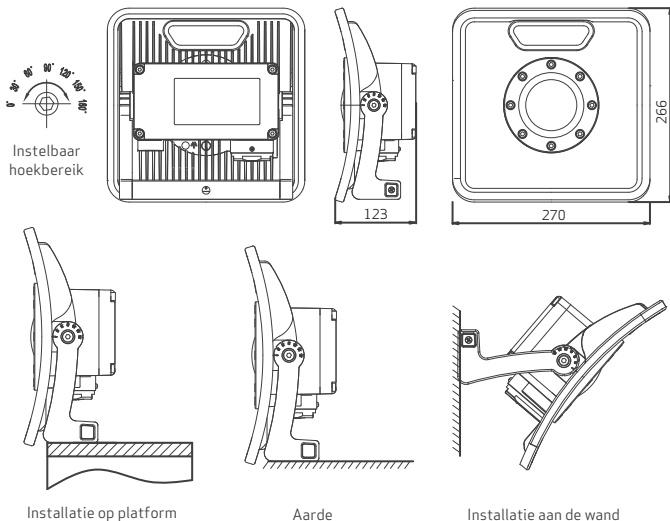

# PL NOVA-EX

Lampa robocza AC

## Ważne upomnienia

- Niniejszą instrukcję należy przeczytać przed rozpoczęciem użytkowania, konserwacji lub serwisowania lamp w wykonaniu przeciwybuchowym.
- Lampy w wykonaniu przeciwybuchowym mogą być użytkowane tylko przez osoby, które odbyły określone szkolenie zawodowe.
- W ramach czynności konserwacyjnych wolno używać wyłącznie części zamiennych wykonanych lub zalecanych przez producenta. Należy dopilnować, aby czynności konserwacyjne i serwisowe były wykonywane w bezpiecznym miejscu i przez odpowiednio przeszkoloną osobę. Użycie części producentów innych niż Scangrip A/S skutkuje utratą właściwości przeciwybuchowych lamp w wykonaniu przeciwybuchowym.
- Lampy w wykonaniu przeciwybuchowym muszą spełniać wymagania prawa i przepisów obowiązujących na terenie Unii Europejskiej.

## OSTRZEŻENIE!

- Otwierać tylko w obszarze, który nie jest niebezpieczny!

## OSTRZEŻENIE!

Akumulator:

- Stosować tylko akumulator produkcji Scangrip A/S. Nr części: 31300100.  
Nr modelu: ZH-35W-35C1000  
Napięcie wejściowe: AC 100-240 V/50-60 Hz, Prąd wejściowy: 0,4 A, Napięcie wyjściowe: DC 26 V-33 V,  
Prąd wyjściowy: 1,0 A

## 1. NORMA

IEC 60079-0:2017 Atmosfery wybuchowe, Część 0: Sprzęt, Podstawowe wymagania  
IEC 60079-1:2014 Atmosfery wybuchowe, Część 1: Zabezpieczenie urządzeń za pomocą osłon ognioszczelnych  
IEC 60079-7:2015 Atmosfery wybuchowe — Część 7: Zabezpieczenie urządzeń za pomocą budowy wzmocnionej „e”  
IEC 60079-18:2014 Atmosfery wybuchowe, Część 18: Urządzenia przeciwybuchowe hermetyzowane „m”  
IEC 60079-11:2012 Atmosfery wybuchowe — Część 11: Zabezpieczenie urządzeń za pomocą iskrobezpieczeństwa „d”  
IEC 60079-28:2014 Atmosfery wybuchowe — Część 28: Zabezpieczenie urządzeń oraz systemów transmisji wykorzystujących promieniowanie optyczne  
IEC 60079-31:2013 Atmosfery wybuchowe — Część 31: Zabezpieczenie urządzeń przed zapłonem pyłu obudową rodzaju „t”  
IEC 60529: 2001 Stopnie ochrony zapewnianej przez obudowy (kod IP)

## 2. Opis modelu i podstawowych parametrów

Opis modelu

Lampa robocza AC NOVA-EX 03.5619

Nr modelu  
Opis produktu

Interpretacja zasad kodu sekwencji produktu

23 1 16 34 1 0001  
Kod sekwencji produkcji  
Dzień tygodnia, w którym powstał produkt  
Tydzień, w którym powstał produkt  
Rok, w którym powstał produkt (ostatnie dwie cyfry roku)  
Numer linii produkcyjnej  
Kod typu produktu

Podstawowe parametry: Tabela 1.

Tabela 1: Cechy konstrukcji lampy

Opis produktu:	Lampa robocza AC
Nr modelu:	NOVA-EX 03.5619
Napięcie znamionowe:	AC100-120V/60Hz AC220-240V/50Hz
Moc znamionowa:	35W
Prąd wejściowy:	1,0 A maks.
Obszar niebezpieczny:	Strefa 1, Strefa 2/ Strefa 21, Strefa 22
Symbol wykonania przeciwybuchowego:	Ex II 2G Ex db eb mb IIC T6 Gb/ II 2D Ex tb IIIC T85°C Db IP65

Strumień świetlny:	Wysoki 3400 lm
CRI (Ra):	>90
CCT:	6000K
IPXX:	IP65
Temperatura robocza(°C):	-20°C--+45°C
Temperatura przechowywania(°C):	-20°C--+45°C
Wymiary produktu:	Dł. 270* Szer. 266* Wys. 123 mm
Masa produktu:	5.3 kg

### 3. Obsługa i przeznaczenie

Lampa robocza NOVA-EX D3.5619 z zasilaniem AC (w dalszej części instrukcji skrótowno: lampa w wykonaniu przeciwybuchowym) jest odpowiednia do stosowania w następujących obszarach wybuchowych: Strefa 1, Strefa 2, Strefa 21, Strefa 22, grupa gazów IIA/IIb/IIc, grupa pyłów IIIA/IIIB/IIIC i grupa temperatury T1 ~ T6/T 85 °C. Urządzenie może służyć jako tymczasowe, lokalne oświetlenie pomocnicze i lokalne oświetlenie główne w przemyśle i branżach petrochemicznej, hutniczej, chemicznej, farmaceutycznej, browarniczej, wojskowej itp.

### 4. KONSTRUKCJA

- Nie ma możliwości naprawy uszkodzeń ani pęknięć w obszarze otworu w obudowie przeciwybuchowej, w której znajduje się powierzchnia styku źródła światła.
- Nie ma możliwości naprawy uszkodzeń ani pęknięć w obszarze gwintów otworu w obudowie przeciwybuchowej, w którym znajdują się przełączniki.
- Nie ma możliwości naprawy uszkodzeń ani pęknięć w obszarze cylindrycznym otworu w obudowie przeciwybuchowej, w którym znajdują się przełączniki.

### 5. INSTRUKCJA

- Przed użyciem należy sprawdzić, czy uszczelnienie nie jest uszkodzone oraz czy lampa i ładowarka nie mają śladów uszkodzenia. Lampę iluminacyjną należy sprawdzić pod kątem widocznych uszkodzeń konstrukcji lub nietypowych dźwięków dobiegających z wnętrza. Lampę należy utworzyć, aby sprawdzić, czy uszkodzenie nie wpłynie na właściwości przeciwybuchowe i podjąć odpowiednie kroki naprawcze.
- Sprawdzić, czy parametry podane na tabliczce znamionowej lampy w wykonaniu przeciwybuchowym zgadzają się z faktycznymi warunkami użytkowania.
- Kąt ustawienia lampy w wykonaniu przeciwybuchowym może być regulowany w zakresie 0-180°, umożliwiając oświetlanie w wielu różnych kierunkach.
- Lampa w wykonaniu przeciwybuchowym ma trzy tryby: natężenie małe-duże-wyłączona. Pierwsze naciśnięcie włącznika „małe” natężenie, drugie naciśnięcie „duże” natężenie, a trzecie naciśnięcie wyłącza lampę.
- Część zasilająca jest uszczelniona przed zalaniem materiałem uszczelniającym. Jeżeli materiał uszczelniający zmienił, pęknie lub rozszerzy się, należy zaprzestać użytkowania lampy.
- Wykonując połączenie, należy pamiętać o zastosowaniu pierścienia uszczelniającego, pierścienia ustalającego i nakrętki dociskowej na urządzeniu doprowadzającym kabel. Kabel przechodzący przez urządzenie doprowadzające powinien być uziemiony. Na końcu należy dokręcić nakrętkę dociskową.
- Nie wolno wykonywać następujących czynności w obszarach potencjalnie niebezpiecznych:  
Otwieranie włączonej lampy lub wyłączenie odbiornika.  
Regularna czy też sporadyczna konserwacja lub naprawa.
- Osoba korzystająca z lampy na terenie zakładu powinna być zaznajomiona z prawidłowym działaniem lampy w wykonaniu przeciwybuchowym. W przypadku wykrycia nietypowego działania lampę należy wyłączyć i wynieść poza obszar niebezpieczny. Osoby niewykwalifikowane nie mogą dokonywać napraw lampy w wykonaniu przeciwybuchowym.

### 6. KONSERWACJA

- Osoba serwisująca musi przejść szkolenie praktyczne oraz znać dane techniczne i właściwości lampy w wykonaniu przeciwybuchowym. Osoba taka musi dysponować wiedzą techniczną oraz znać konstrukcję lampy w wykonaniu przeciwybuchowym.
- Obudowę lampy w wykonaniu przeciwybuchowym należy regularnie czyścić z pyłu i brudu, aby zapewnić odpowiednią jasność oświetlenia i skuteczne rozpraszanie ciepła. Lampę można czyścić moką szmatką.
- Elementy przezroczyste należy regularnie sprawdzać pod kątem oznak uderzenia ciałem obcym. Należy sprawdzać, czy elementy mocujące i wewnętrzne nie są poluzowane, rozlutowane lub skorodowane. W przypadku wykrycia takich oznak należy zaprzestać użytkowania do czasu naprawy.
- Jeżeli lampa używana jest w wilgotnym środowisku, należy regularnie sprawdzać i wymieniać uszczelnienia, aby utrzymać właściwości ochronne obudowy.
- Jeżeli materiał uszczelniający zmienił, pęknie lub rozszerzy się, należy niezwłocznie wymienić część zasilającą.
- Pierścień uszczelniający, pierścień ustalający i nakrętka dociskowa w urządzeniu doprowadzającym kabel muszą być zastosowane, zamontowane oraz zabezpieczone przed łatwym usunięciem.

- Demontując lampę, należy przestrzegać ostrzeżeń informujących, że czynność taką można wykonać tylko w obszarze, który nie jest niebezpieczny.
- Po otwarciu obudowy należy sprawdzić, czy elementy uszczelniające nie stwardniały lub nie kleją się; czy powłoka izolacyjna przewodu nie zmieniła koloru na zielony ani nie nosi oznak zwęglenia; czy elementy izolujące i podzespoły elektryczne nie uległy odkształceniu lub osmoleniu. W przypadku wykrycia takich problemów lampę należy niezwłocznie poddać naprawie.
- Model, parametry techniczne, wymiary i właściwości części użytych w ramach czynności konserwacyjnych powinny być zgodne z oryginalnymi.
- Przed zamknięciem obudowy, na gwinty w wykonaniu przeciwybuchowym należy nałożyć zamienny olej zapobiegający korozji oraz sprawdzić, czy pierścień uszczelniający jest w odpowiednim położeniu i zapewnia szczelność po zamknięciu obudowy.
- Nie wolno często demontować elementów uszczelniających lampy. Grozi to pogorszeniem właściwości przeciwybuchowych.

## 7. Specjalne zasady bezpieczeństwa:

- Naprawy połączeń ognioszczelnych mogą być przeprowadzane tylko przez producenta lub podmiot upoważniony przez producenta na jego własną odpowiedzialność. Naprawa zgodnie z wartościami w tabeli 1 i 2 normy IEC 60079-1 jest niedopuszczalna.
- Należy skutecznie podłączyć uziemienie zewnętrzne.
- Elementy mocujące połączeń ognioszczelnych muszą być klasy co najmniej A2-70.
- Moment dokręcania śrub listwy zaciskowej powinien mieścić się w zakresie  $22 \pm 2$  kgf.
- W czasie instalacji, użytkowania i konserwacji należy przestrzegać następujących norm: IEC 60079-10, IEC 60079-14, IEC 60079-17 i IEC 60079-19.
- Podłączenie do źródła zasilania powinno znajdować się w bezpiecznym miejscu. Jeśli połączenie musi znajdować się w strefie Ex, należy użyć certyfikowanych złączy lub skrzynki połączeniowej z wystarczającą liczbą.

## 8. Wymiary zewnętrzne i schemat instalacji (rysunki)

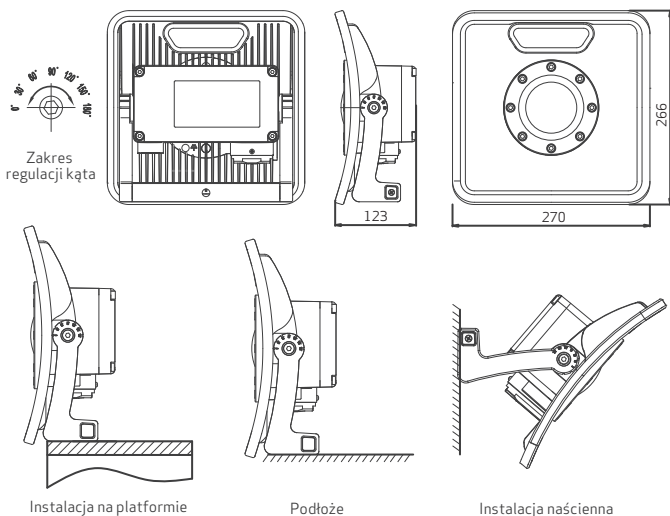

# BG NOVA-EX

Работна лампа на променлив ток

Важни напомняния

- Моля прочетете това ръководство преди всяка употреба, обслужване и ремонт на взривобезопасни лампи.
- Взривобезопасната лампа трябва да бъде използвана от обучено лице - професионалист.
- За техническо обслужване трябва да бъдат използвани резервни части, които са произведени или посочени от производителя. Уверявайте се, че техническото обслужване и ремонтите не са на опасно място и се извършват от обучено лице - професионалист. Използването на части, които не са произведени от Scangrip A/S., ще наруши взривобезопасността на взривобезопасните лампи.
- Взривобезопасните лампи трябва да съответстват на приложимите закони и разпоредби на Европейския съюз

**ПРЕДУПРЕЖДЕНИЕ!**

- Отваряйте само на безопасно място!

**ПРЕДУПРЕЖДЕНИЕ!**

Пакет на акумулаторната батерия:

- Използвайте само електрически пакет от Scangrip A/S. Каталожен №.31300100.

Модел №: ZH-35W-35C1000

Входящо напрежение: AC100~240V/50-60Hz, Входящ ток: 0,4A, Изходящо напрежение:DC26V~33V,

Изходящ ток: 1,0A

## 1. СТАНДАРТ

IEC 60079-0:2017 Експлозивни атмосфери, Част0: Съоръжения, Общи изисквания

IEC 60079-1:2014 Експлозивни атмосфери, Част1: Защита на съоръжения чрез взривонепроницаеми обвивки

IEC 60079-7:2015 Експлозивни атмосфери — Част7: Защита на съоръжения чрез повишена безопасност, вид „e“

IEC 60079-18:2014 Експлозивни атмосфери, Част18: Защита на съоръжения чрез капсуловане, вид „m“

IEC 60079-11:2012 Експлозивни атмосфери — Част11: Защита на съоръжения чрез собствена безопасност, вид „i“

IEC 60079-28:2014 Експлозивни атмосфери — Част28: Защита на съоръжения и предавателни системи, които използват оптично лъчение

IEC60079-31:2013 Експлозивни атмосфери — Част31: Защита на съоръжения от възпламеняване на прах чрез обвивка, вид „t“

IEC 60529: 2001 Степени на защита, осигурени от обвивката (IP код)

## 2. Определение на модела на продукта и Основни параметри

Определение на модела на продукта

Работна лампа на променлив ток NOVA-EX 03.5619

№ на модела на продукта  
Описание на продукта

Тълкуване на правилата за код на последователността на продуктите

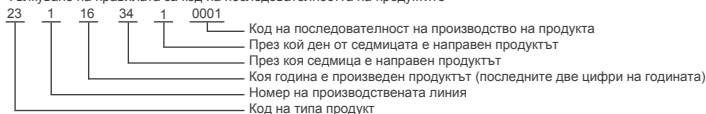

Основни параметри: Таблица 1.

Таблица 1: Параметри на дизайна на лампата

Описание на продукта:	Работна лампа на променлив ток
№ на модела на продукта:	NOVA-EX 03.5619
Номинално напрежение:	AC100~120V/60Hz AC220~240V/50Hz
Мощностен клас:	35W
Входящ ток:	Макс. 1,0A
Опасна зона:	Зона 1, Зона 2/ Зона 21, Зона 22
Символ за взривобезопасност:	⊕ II 2G Ex db eb mb IIC T6 Gb/ II 2D Ex tb IIIC T85°C Db IP65
Светлинен поток:	Висок 3400lm

CRI (Ra):	>90
ССТ:	6000K
IPXX:	IP65
Работна температура(°C):	-20°C~+45°C
Температура на съхранение(°C):	-20°C~+45°C
Размери на продукта:	D270-Ш266-B123мм
Тегло на продукта:	5.3кг

### 3. Обхват на употреба и приложение

Работната лампа на променлив ток NOVA-EX 03.5619 (съкр. Взривобезопасна лампа в следващото ръководство) е подходяща за употреба в експлозивни области от Зона 1, Зона 2, Зона 21, Зона 22, Газова група IIA/IIБ/IIС, Прахова група IIIА/IIIВ/IIIС и Температурна група Т1 ~ Т6/Т85 °С. Тя е подходяща за употреба като временно, локално, допълнително осветление и локално главно осветление за отрасли от производството на петролни продукти, рудопереработвателната промишленост, химическата промишленост, фармацевтичната промишленост, пивоварството, военния резерв и т.н.

### 4. КОНСТРУКЦИЯ

- Взривобезопасна кухня, която включва допирната повърхност за залепване на източника на светлина, не може да бъде ремонтирана, ако възникнат каквито и да било повреди или пукнатини.
- Резбите на взривобезопасната кухня за частта на ключа не могат да бъдат ремонтирани, ако възникнат каквито и да било повреди или пукнатини.
- Цилиндричната част на взривобезопасната кухня за частта на ключа не може да бъде ремонтирана, ако възникнат каквито и да било повреди или пукнатини.

### 5. РЪКОВОДСТВО

- Преди употреба моля проверявайте дали опаковката е в добро състояние, дали има каквито и да било видими повреди на лампата и зарядното устройство. За широкообхватния прожектор, моля проверете дали има каквито и да било видими повреди по конструкцията или „необичаен шум“ вътре. Моля отворете лампата, за да проверите дали повредата влияе върху степента на взривобезопасност и извършете подходящо обработване.
- Моля проверете дали изброените параметри на табелката с името на взривобезопасната лампа съответстват на действителните условия на употреба.
- Взривобезопасната лампа е с функция за регулиране на ъгъла от 0-180, за да отговаря на разнообразно ориентирание на ъгъла на осветяване.
- Взривобезопасната лампа има три режима Нисък, Висок, Изключен. Първо натискане Нисък, второ натискане Висок, трето натискане Изключен.
- Електрическата част е запечатана при отливането. Спрете употребата на лампата, когато запечатаният при отливането материал стане мек, се напука или се разшири.
- Когато свързвате проводниците, се уверявайте, че няма липси на уплътняващия пръстен, захващащия пръстен и притискащата гайка от водещото устройство на кабела. Кабелът, който преминава през водещото устройство, трябва да бъде заземен. Затягайте притискащата гайка най-накрая.
- Следните действия са забранени във всички възможни опасни зони:  
Отваряне на лампата, когато тя работи, или изключване на натоварване.  
Редовно или непланирано техническо обслужване или ремонт.
- Лицата, които използват лампата на обекта, трябва да са запознати с характеристиките на взривобезопасната лампа. Изключвайте лампата едновременно и напускайте опасната зона, когато откритие каквото и да било необичайно явление. Не е разрешено на неквалифицирани лица да ремонтират взривобезопасни лампи.

### 6. ТЕХНИЧЕСКО ОБСЛУЖВАНЕ

- Техникът по обслужването трябва да е обучен за извършване на дейностите, за да познава спецификациите и работните характеристики на взривобезопасната лампа. Той трябва да има професионални знания и да е запознат с конструкцията на взривобезопасната лампа.
- Почиствайте праха и замърсяванията от тялото на взривобезопасната лампа редовно, за да подобрите ефективността на осветление и характеристиките на разсейване на топлина. За почистване може да бъде използван влажен парцал.
- Редовно проверявайте дали прозрачните части са били удряни от чужди тела. Проверявайте дали крепежните елементи и вътрешните компоненти са разхлабени, разпоени или корозирали. Ако да, не използвайте лампата, докато не бъде ремонтирана.
- Ако използвате лампата във влажна среда, моля редовно проверявайте и сменяйте уплътнителните компоненти, за да гарантирате защитните характеристики на тялото.
- Когато отлежат уплътнителен материал омекне, се напука и очевидно се разшири, моля сменете захранването незабавно.

- Уплътняващият пръстен, захващащият пръстен и притискащата гайка от водещото устройство на кабела не могат да бъдат пропускани, да не бъде монтирана която и да било част от тях или лесно изхвърляни.
- Когато разглобявате лампата, трябва да спазвате предупредителните изисквания за работа в не опасни зони.
- След отваряне на тялото трябва да проверите дали уплътняващите компоненти са станали твърди или лепливи; дали изолационният слой на проводника е станал зелен или овъглен; дали изолационните части и електрическите компоненти са станали деформирани или обгорени. Ако откриете тези проблеми, трябва да ремонтирате лампата незабавно.
- Моделът, спецификацията, размерите и характеристиките на частите за ремонт трябва да бъдат поддържани същите като на оригиналните части.
- Преди да затворите тялото трябва да използвате масло против ръжда, вид за смяна, върху взривобезопасните резби и да проверите дали уплътнителният пръстен е на първоначалното си място, постигайки уплътнението, когато затваряте тялото.
- Не разглобявайте често уплътняващите части на лампата. В противен случай взривобезопасната функция може да бъде нарушена.

## 7. Специални условия за безопасна употреба:

- Ремонтите на взривобезопасните съединения могат да бъдат извършвани само от производителя или от негово име и на негова собствена отговорност. Ремонтите, съответстващи на стойностите от таблиците 1 и 2 от IEC 60079-1 са неприемливи.
- Външната връзка за заземяване трябва да бъде свързана надеждно.
- Свързаните с взривобезопасните съединения крепежни елементи трябва да принадлежат най-малко на клас A2-70.
- Моментът на затягане на винтовете на клемната кутия трябва да бъдат в обхвата  $22 \pm 2 \text{ kgf}$ .
- Когато монтирате, използвате и обслужвате, спазвайте следните стандарти IEC 60079-10, IEC60079-14, IEC60079-17 и IEC 60079-19.
- Връзката към източника на захранване се намира в безопасна зона. Ако връзката трябва да се намира в Екс зони, одобрени конектори или разклонителна кутия с достатъчно рейтинг трябва да се използва.

## 8. Външни размери и Схема за монтаж (Фигури)

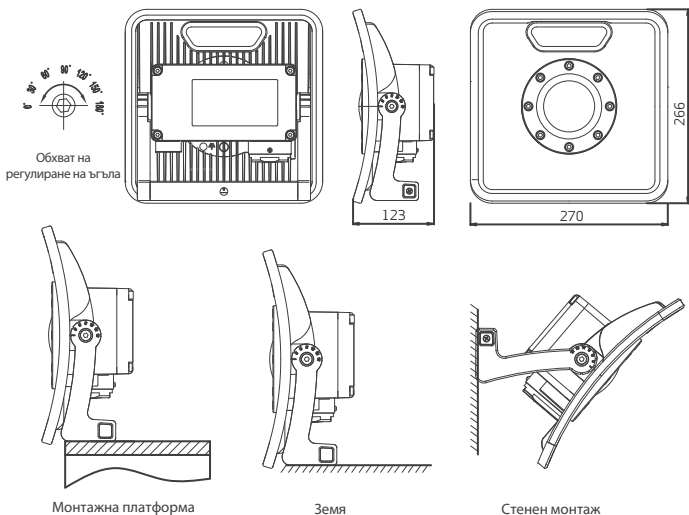

# TR NOVA-EX

AC çalışma ışığı

## Önemli Hatırlatmalar

- Patlamaya karşı dayanıklı ışıkların herhangi bir kullanımı, bakım ve servis işleminden önce bu talimatları okuyunuz.
- Patlamaya karşı dayanıklı ışık, belirli bir profesyonel eğitim alan personel tarafından kullanılmalıdır.
- Üreticinin bakım için ürettiği veya belirttiği yedek parçalar kullanılmalıdır. Bakımın ve servisi işlerinin tehlikeli bir ortamda gerçekleştirilmediğinden ve profesyonel eğitim almış bir kişi tarafından gerçekleştirildiğinden emin olun. Scangrip A/S tarafından üretilmeyen parçaların kullanımı patlamaya karşı dayanıklı ışıkların patlamaya karşı dayanıklılık performansını ortadan kaldıracaktır.
- Patlamaya karşı dayanıklı ışıkların ilgili yasalara ve Avrupa Birliği mevzuatlarına uygun olması gerekir.

## UYARI!

- Yalnızca tehlike arz etmeyen bir yerde açın!

## UYARI!

Batarya Paketi:

- Yalnızca Scangrip A/S'den gelen güç paketini kullanın. Parça Nu.31300100.  
Model Nu.: ZH-35W-35C1000  
Giriş Voltajı: AC100-240V/50-60Hz, Giriş Akımı: 0.4A, Çıkış Voltajı:DC26V-33V,  
Çıkış Akımı: 1.0A

## 1. STANDART

IEC 60079-0:2017 Patlayıcı atmosferler , Par0:Ekipman , Genel gereklilikler  
IEC 60079-1:2014 Patlayıcı atmosferler , Par1:Yanmaya karşı dayanıklı muhafazalarla ekipman koruması  
IEC 60079-7:2015 Patlayıcı atmosferler — Par7:Artırılan güvenlik ile ekipman koruması "e"  
IEC 60079-18:2014 Patlayıcı atmosferler , Par18: "m" tipi koruma ile ekipman koruması  
IEC 60079-11:2012 Patlayıcı atmosferler — Par11:Asıl güvenlik ile ekipman koruması "i"  
IEC 60079-28:2014 Patlayıcı atmosferler — Par28:optik radyasyon kullanarak ekipman ve iletim sistemlerinin korunması  
IEC60079-31:2013 Patlayıcı atmosferler — Par31: Muhafaza ile ekipman toz ateşleme koruması "t"  
IEC 60529: Muhafaza ile sağlanan 2001 koruma derecesi (IP kodu)

## 2. Ürün modeli tanımı ve Temel parametreler

Ürün Modeli Tanımı

AC çalışma ışığı NOVA-EX 03.5619

Ürün Modeli NU.  
Ürün Tanımı

Ürün sıralama kodu kurallarının açıklaması

23 1 16 34 1 0001

Ürün üretimi için sıralama kodu  
Ürünün haftanın hangi günü üretildiği  
Ürünün hangi hafta üretildiği  
Hangi yıl üretildiği (Yılın son iki basamağı)  
Üretim hattı numarası  
Ürün tipi kodu

Temel Parametreler: Tablo 1.

Tablo 1: Işık Tasarımı Parametreleri

Ürün Tanımı:	AC çalışma ışığı
Ürün Modeli Nu.:	NOVA-EX 03.5619
Nominal Voltaj:	AC100-120V/60Hz AC220-240V/50Hz
Güç Derecesi:	35W
Giriş Akımı:	1.0A Maks
Tehlikeli Bölge:	Bölge 1, Bölge 2/Bölge 21, Bölge 22
Patlamaya karşı dayanıklı Sembölü:	⊕ II 2G Ex db eb mb IIC T6 Gb/ II 2D Ex tb IIC T85°C Db IP65



İşık Akışı:	Yüksek 3400lm
CRI (Ra):	>90
CCT:	6000K
IPXX:	IP65
Çalışma Sıcaklığı(°C):	-20°C-+45°C
Saklama Sıcaklığı(°C):	-20°C-+45°C
Ürün Boyutu:	U270*G266*Y123mm
Ürün Ağırlığı:	5.3 kg

### 3. Kullanım ve Uygulama Kapsamı

NOVA-EX R 03.5619 AC Çalışma İşığı (kısalt. Aşağıdaki talimatta patlamaya karşı dayanıklı ışık) Bölge 1, Bölge 2, Bölge 21, Bölge 22, Gaz Grubu IIA/IIA/IIIC, Toz Grubu IIIA/IIIB/IIIC ve Sıcaklık Grubu T1 ~ T6/T85 °C'de kullanım için uygundur. Geçici lokal aydınlatmada ve petrol üretimi, eritme, kimyasal, farmasötik, mayalama, askeri alan, vb. sanayilerinde lokal temel aydınlatmada kullanım için uygundur.

### 4. YAPI

- Herhangi bir hasar veya çatlak oluşursa, ışık kaynağı yapıştırma temas yüzeyi içeren patlamaya karşı dayanıklı boşluk tamir edilemez.
- Herhangi bir hasar veya çatlak meydana gelirse patlamaya karşı dayanıklı anahtar boşluğunun dışları tamir edilemez.
- Herhangi bir hasar veya çatlak meydana gelirse patlamaya karşı dayanıklı anahtar boşluğunun silindir kısmı tamir edilemez.

### 5. TALİMAT

- Kullanmadan önce lütfen ürün ambalajının iyi durumda olduğunu, ışıқта ve şarj aletinde görünümün bir hasar olup olmadığını kontrol edin. Projektör için lütfen yapıda bir hasar olup olmadığını veya içeriden "anormal ses" gelip gelmediğini kontrol edin. Hasarın patlamaya karşı dayanıklılık performansını etkileyip etkilemeyeceğini kontrol etmek için lütfen işığı açın ve uygun müdahaleyi yapın.
- Lütfen listelenen patlamaya karşı dayanıklı ışık isim plakası parametrelerinin asıl kullanım koşullarına uygun olduğunu kontrol edin.
- Patlamaya karşı dayanıklı ışık çeşitli açıda aydınlatma oryantasyonunu karşılamak için 0-180 açı ayarlamaları fonksiyonludur.
- Patlamaya karşı dayanıklı ışık Düşük, Yüksek, KAPALI olmak üzere üç moda sahiptir. İlk olarak Düşüğe, ikinci olarak Yüksek, üçüncü olarak KAPALI'ya basın.
- Güç kısmı döküm ile kapatılmıştır. Döküm kapatma malzemesi yumuşadığında, çatladığında veya genişlediğinde işığı kullanmayı bırakın.
- Kablolama sırasında eksik kapatma halkası, tutucu halka ve kablo kılavuz cihazındaki sıkıştırma somunu olmadığından emin olun. Kılavuz cihazına giren kablunun topraklanması gerekir. Son olarak sıkıştırma somununu sıkın.
- Herhangi bir tehlikeli alanda aşağıdaki işlemler yasaklanmıştır:  
Çalışıyorken veya yükü kapatıyorken işığı açın.  
Düzenli veya ara sıra bakım ve onarım.  
Alanda işığı kullanan kişilerin patlamaya karşı dayanıklı ışığın performansı hakkında bilgi sahibi olması gerekir. Anormal bir olgu tespit ettiğinizde işığı zamanında kapatın ve tehlikeli alanı boşaltın. Kalifiye olmayan onarım kişinin patlamaya karşı dayanıklı ışıkları onarmasına izin verilmez.

### 6. BAKIM

- Servis elemanı patlamaya karşı dayanıklı ışığın teknik özelliklerini ve çalışma performansını öğrenmek adına iş veri eğitimi almış olmalıdır. Profesyonel bilgi birikimine sahip ve patlamaya karşı dayanıklı ışığın yapısına aşina olmalıdır.
- İşıtma etkililiğini ve ısı dağıtım performansını iyileştirmek için patlamaya karşı dayanıklı ışığın üstündeki tozu ve kiri düzenli olarak temizleyin. Temizleme için ıslak bir bez kullanılabilir.
- Şeffaf parçaların yabancı cisim tarafından etkilenip etkilenmediğini düzenli olarak kontrol edin. Bağlantı elemanlarının ve iç parçaların gevşek olup olmadığını, lehimlenip lehimlenmediğini, lekelenmemiş veya paslanmış olup olmadığını kontrol edin. Böyle bir durum varsa bakım yapılana kadar kullanmayın.
- İşığı nemli bir ortamda kullanıyorsanız dış tarafın koruyucu performansını sağlamak için lütfen kapatma bileşenlerini düzenli olarak kontrol edin ve değiştirin.
- Döküm kapatma malzemesi yumuşarsa, çatlarsa ve açık bir şekilde genişlerse lütfen gücü derhal değiştirin.
- Kılavuz cihazındaki kablodaki kapatma halkası, tutucu halka ve sıkıştırma somunu atılamaz, herhangi bir parçasının takılması atılamaz veya kolayca iskartaya çıkarılamaz.
- İşığı sökerken tehlikeli olmayan alanda çalıştırmak için uyarı gerekliliklerine uyulması gerekir.

- Dış kısmı açtıktan sonra kapatma bileşenlerinin sertleşip yapışkan hale gelip gelmediği; kablunun yalıtım katmanının yeşil olup olmadığı veya kömürleşip kömürleşmediği; yalıtım parçalarının ve elektrikli bileşenlerin deforme olup olmadığı veya hafifçe yanıp yanmadığı kontrol edilmelidir. Bu problemler tespit edilirse ışık derhal onarılmalıdır.
- Bakım parçalarının modelinin, teknik özelliklerinin, boyutunun ve performansının orijinal parçalarla aynı olması sağlanmalıdır.
- Dış kısmı kapatmadan önce patlamaya karşı dayanıklı teller üzerinde değişik tipi pas giderici yağ kullanılmalı ve dış kısım kapalıyken kapatma fonksiyonu elde edilerek kapatma halkasının orijinal konumda olup olmadığı kontrol edilmelidir.
- Işığın kapatma parçalarını sık sık sökmeyin. Aksi takdirde patlamaya karşı dayanıklılık fonksiyonu etkilenir.

## 7. Güvenli kullanım için özel koşul:

- Yanmaya karşı dayanıklı bağlantıların onarımı yalnızca üretici veya üretici adına ve üreticinin sorumluluğunda bir kişi tarafından gerçekleştirilebilir. IEC 60079-1'in tablo 1 ve 2'sindeki değerlerle uyum içerisinde onarım kabul edilmektedir.
- Dış toprak bağlantı tesisi güvenilir bir şekilde bağlanmalıdır.
- Yanmaya karşı dayanıklı bağlantılara ilişkin bağlayıcılar en az A2-70 özellik sınıfına sahip olmalıdır.
- Bağlantı kutusunun vidaları için torkun 22±2kgf aralığında olması gerekir.
- Kurulum, kullanım ve bakım sırasında IEC 60079-10, IEC60079-14, IEC60079-17 ve IEC 60079-19 standartlarını dikkate alın.
- Güç kaynağına bağlantı, güvenli bir yerde bulunmalıdır. Bağlantı, Eski Bölgelerde bulunması gerekiyorsa, yeter derecede sertifikalı konektörler veya bağlantı kutusu kullanılmalıdır.

## 8. Harici Boyut ve Kurulum Şeması (Şekiller)

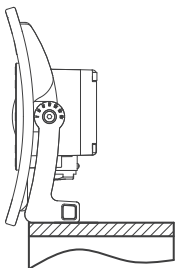
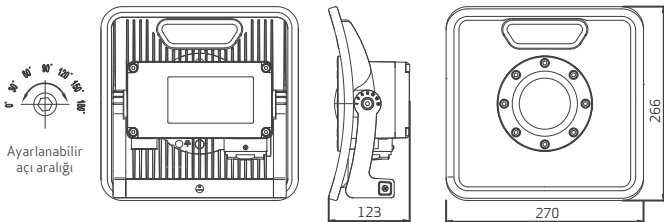

Platform kurulumu

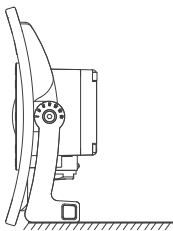

Zemin

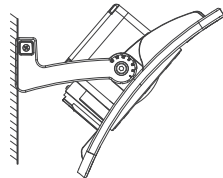

Duvar kurulumu



MANUFACTURER'S WARRANTY - Information for customers in Australia and New Zealand only  
This SCANGRIP product is guaranteed for a period of 2 (two) years from date of purchase. This guarantee shall become invalid if the product has been misused, tampered with or accidentally damaged.

If the product is defective, we undertake to repair or replace the product or any part of it that is defective; or wholly or partly recompense you if they are defective.

This guarantee is in addition to other rights and remedies available to consumers, all of which are given by us to you if you are a consumer. Our goods come with guarantees that cannot be excluded under the Australian or New Zealand Consumer Law. You are entitled to a replacement or refund for a major failure and for compensation for any other reasonably foreseeable loss or damage.

You are also entitled to have the goods repaired or replaced if the goods fail to be of acceptable quality and the failure does not amount to a major failure.

If you wish to make claim, please return this product to the original place of purchase together with your purchase receipt or go to our website [www.scangrip.com](http://www.scangrip.com) and fill out the claim form.

SCANGRIP.COM



DESIGNED BY  
**SCANGRIP**  
IN DENMARK



EU DESIGN PATENT NO. 3451038



The file number: 11323412A  
V3/04.2022/CXQ